



Electrolux



electrolux.com/register



KOEBH09H
LOE8H39V
LOE8H39Z

МОНТАЖ / ÜZEMBE HELYEZÉS / INSTALAREA

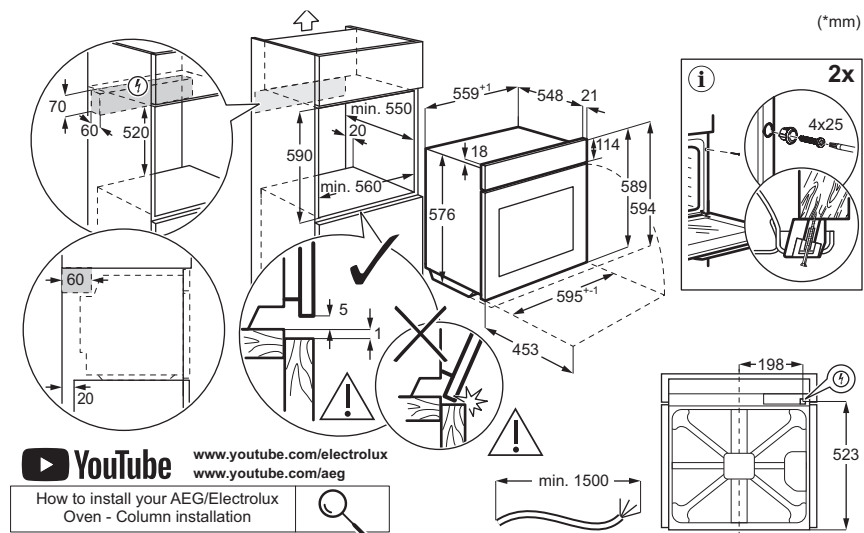
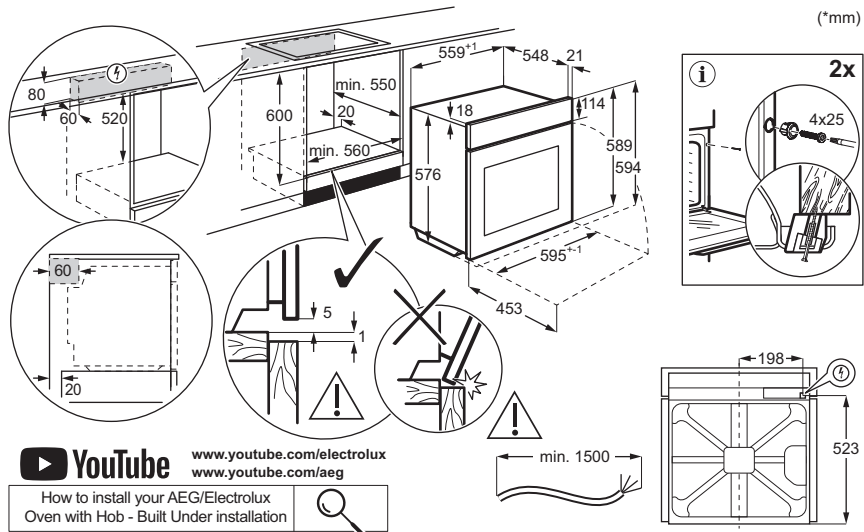

1. ИНСТРУКЦИИ ЗА БЕЗОПАСНОСТ.....	3	7. ГРИЖА И ПОЧИСТВАНЕ.....	13
2. ИНСТРУКЦИИ ЗА БЕЗОПАСНОСТ.....	5	8. ОТСТРАНЯВАНЕ НА НЕИЗПРАВНОСТИ	14
3. ОПИСАНИЕ НА ПРОДУКТА.....	7	9. ЕНЕРГИЙНА ЕФЕКТИВНОСТ.....	15
4. ПРЕДИ ПЪРВА УПОТРЕБА.....	8	10. ОПАЗВАНЕ НА ОКОЛНАТА СРЕДА...	16
5. ЕЖЕДНЕВНА УПОТРЕБА.....	8		
6. ПОЛЕЗНИ СЪВЕТИ.....	11		

1. ⚠ ИНСТРУКЦИИ ЗА БЕЗОПАСНОСТ

Преди монтирането и употребата на уреда прочетете внимателно предоставените инструкции. Производителят не носи отговорност за наранявания или повреди, резултат от неправилен монтаж или употреба. Винаги дръжте инструкциите на безопасно и достъпно място за справка в бъдеще.

1.1 Безопасност за деца и хора в неравностойно положение

- Този уред може да бъде използван от деца над 8-годишна възраст, както и от лица с намалени физически, сетивни и умствени възможности или от лица без опит и познания, само ако те са под наблюдение или бъдат инструктирани относно безопасната употреба на уреда и разбират възможните рискове. Деца под 8-годишна въз-

раст и хора с тежки или комплексни увреждания трябва да се държат далеч от уреда, освен ако не са под постоянно наблюдение.

- Децата трябва да бъдат под надзор, за да се гарантира, че не си играят с уреда.
- Дръжте всички опаковки далеч от деца и ги изхвърлете както съответства.
- **ПРЕДУПРЕЖДЕНИЕ:** Уредът и неговите достъпни части се нагорещават по време на употреба. Дръжте децата и домашните любимци на разстояние по време на употреба и при охлаждане.
- Активирайте устройството за безопасност за деца, ако е налично такова.

- Децата не трябва да почистват или поддържат уреда без надзор.

1.2 Обща безопасност

- Този уред е предназначен само за готвене.
- Този уред е предназначен за домашна употреба в затворени помещения.
- Този уред може да се използва в офиси, стаи в хотели, стаи за гости със закуска, къщи за гости извън града и други подобни места за настаняване, където подобен тип използване не надвишава средното ниво на домашна употреба.
- Не използвайте уреда, преди да го инсталирате във вградената конструкция.
- Преди извършването на каквато и да е поддръжка, изключете уреда от електрозахранването.
- Ако захранващият кабел е повреден, той трябва да се смени от производителя, от негов оторизиран сервизен център или от лица с подобна квалификация, за да се избегне опасност от електрически удар.

- **ПРЕДУПРЕЖДЕНИЕ:** Уверете се, че уредът е изключен, преди да смените лампата, за да избегнете евентуален токов удар.
- **ПРЕДУПРЕЖДЕНИЕ:** Уредът и неговите достъпни части се нагряват по време на употреба. Трябва да се внимава да не се докосват нагревателните елементи или повърхността на вътрешността на уреда.
- Винаги използвайте ръкавици за фурна при изваждане или поставяне на аксесоари или съдове за печене.
- Използвайте само сензора за храна (термосонда), препоръчан за този уред.
- За да свалите носачите на рафта, първо издърпайте предната част на носачите, а след това и задния край на носачите от страничните стени. Поставете носачите на рафта в обратна последователност.
- Не почиствайте уреда с парочистачка.
- Не използвайте груби, абразивни, почистващи препарати или остри, метални стъргалки за почи-

стване на стъклото на вратата, защото те могат да надраскат повърхност-

та и това да доведе до счупване на стъклото.

2. НСТРУКЦИИ ЗА БЕЗОПАСНОСТ

2.1 Installation

ВНИМАНИЕ!

Само квалифицирано лице може да извърши монтажа на уреда.

- Махнете всички опаковки.
- Не монтирайте и не използвайте повреден уред.
- Следвайте инструкциите за инсталиране, налични на нашия уебсайт.
- Винаги внимавайте, когато местите уреда, тъй като е тежък. Използвайте предпазни ръкавици и затворени обувки.
- Не дърпайте уреда за дръжката.
- Монтирайте уреда на безопасно и подходящо място, което отговаря на монтажните изисквания.
- Трябва да спазвате минималното разстояние до други уреди и устройства.
- Преди да монтирате уреда, се уверете, че е изравнен и че вратата се отваря безпроблемно.
- Уредът е оборудван с електрическа система за охлаждане. Трябва да се използва с електрозахранването.

2.2 Електрическо свързване

ВНИМАНИЕ!

Риск от пожар или токов удар.

- Всички ел. връзки трябва да се направят от квалифициран електротехник.
- Уверете се, че параметрите от табелката с данни са съвместими с електрическите данни на захранващата мрежа.
- Уредът трябва да се заземи. Винаги използвайте правилно инсталиран, устойчив на удари контакт.
- Не използвайте разклонители или адаптери с много входове.
- Избягвайте нанасянето на повреда по щепсела и кабела. Ако е необходима

подмяна, тя трябва да бъде извършена от наш оторизиран сервизен център.

- Не допускате захранващите кабели да допират или да са в близост до вратичката на уреда или пространството под него, особено когато е включен или вратичката е гореща.
- Защитата от електрически удар на тоководещи и изолирани части трябва да се закрепва сигурно и да не се сваля без инструменти.
- Включете захранващия щепсел към контакта само в края на инсталацията. Осигурете достъп до контакта след инсталацията.
- Ако щепселът е хлабав, не го включвайте в контакта на захранващата мрежа.
- Не изключвайте уреда, като дърпате от захранващия кабел. Винаги издърпвайте щепсела на захранването.
- Използвайте само подходящи устройства за изолация: предпазни прекъсвачи на мрежата, предпазители (предпазители от винтов тип трябва да се извадят от дръжката), изключватели и контактори за утечка на заземяването.
- Електрическата инсталация трябва да има изолиращо устройство, което изключва уреда от мрежата на всички полюси, с ширина на контактния отвор поне 3 мм.
- Този уред се доставя с електрозахранващ щепсел и кабел.

Типове кабели, подходящи за инсталация или подмяна за Европа:

H07 RN-F, H05 RN-F, H05 RRF, H05 VV-F, H05 V2V2-F (T90), H05 BB-F

За сечението на кабела вижте общата мощност в табелката с основни данни. Можете да направите справка и в таблицата:

Обща мощност (W)	Сечение на кабела (мм ²)
максимум 1380	3x0.75
максимум 2300	3x1
максимум 3680	3x1.5

Заземителният кабел (зелен/жълт кабел) трябва да бъде с 2 см по-дълъг от кафявия фазов и синия нулев кабел .

2.3 Използване

ВНИМАНИЕ!

Риск от нараняване, изгаряния, токов удар или експлозия.

- Не променяйте техническите спецификации на уреда.
- Уверете се, че вентилационните отвори не са блокирани.
- Не оставяйте уреда без надзор по време на работа.
- Изключвайте уреда след всяко използване.
- Бъдете внимателни, когато отваряте вратата на уреда по време на експлоатация, тъй като може да се отдели горещ въздух и запалими смеси от алкохолни съставки.
- Не работете с уреда с мокри ръце или когато е в контакт с вода.
- Не оказвайте натиск върху отворената врата.
- Не използвайте уреда като работна повърхност или повърхност за съхранение.
- Дръжте искри и открит пламък далеч от уреда, когато вратата е отворена.
- Използвайте само одобрени стъклени съдове и буркани за консервиране.
- Не поставяйте запалими продукти близо до уреда.

ВНИМАНИЕ!

Риск от повреда на уреда.

- За да се избегнат повреди и обезцветяване на емайла:
 - не поставяйте съдове за фурна или предмети директно върху дъното на фурната.
 - не поставяйте алуминиево фолио директно върху дъното на фурната.
 - не поставяйте вода директно в горещия уред.
 - не оставяйте влажни съдове и храна в уреда след готвене.

– бъдете внимателни, когато сваляте или монтирате аксесоари.

- Обезцветяването на емайла или на неръждаемата стомана не влияе върху производителността на уреда.
- Използвайте дълбока тава за сиропирани кексове, тъй като плодовите сокове могат да оставят трайни петна.
- Винаги гответе при затворена вратичка на уреда.
- Ако уредът е монтиран зад мебелен панел, не затваряйте панела по време на употреба или докато уредът не се охлади напълно, за да предотвратите повреди вследствие на топлина и влага.
- Относно лампата(ите) в продукта и резервните лампи, продавани отделно: Тези лампи са предназначени да издържат на екстремни физически условия в домакинските уреди, като температура, вибрации, влажност или са предназначени да сигнализират информация за експлоатационното състояние на уреда. Те не са предназначени за използване по друг начин и не са подходящи за осветяване на помещения в дома.
- Този продукт включва светлинен източник с клас на енергийна ефективност G.
- Използвайте само лампи със същите технически характеристики.
- За поправка на уреда се свържете с оторизирания сервизен център. Използвайте само оригинални резервни части.

2.4 Грижа и почистване

ВНИМАНИЕ!

Опасност от нараняване, пожар или повреда на уреда.

- Изключете уреда и извадете щепсела от контакта преди провеждането на поддръжка.
- Уверете се, че уредът е изстинал напълно, за да избегнете счупване на стъклото. Ако стъклените панели на вратата са повредени, се свържете с оторизирания сервиз за тяхната подмяна.
- Бъдете внимателни, когато отстранявате вратата от уреда, тя е тежка.
- Почистете и подсушете уреда, неговата вътрешност и аксесоарите след всяка

употреба, за да предотвратите кондензация на пара, корозия и влошаване на характеристиките на повърхността.

- Проверявайте продукта редовно за признаци на влошаване на характеристиките му, които могат да го направят неподходящ за контакт с храна – например пукнатини, мехури, люцене, свиване, лепкавост, корозия или други видими промени в текстурата или външния вид. Следвайте инструкциите за почистване и грижа, за да предотвратите влошаване на характеристиките на продукта.
- За почистване на уреда и аксесоарите използвайте микрофибърна кърпа, топла вода и неутрални препарати. Не

използвайте абразивни продукти, кърпи, разтворители, остри или метални предмети.

- Следвайте инструкциите за безопасност, посочени на опаковката, когато използвате спрей за фурна.

2.5 Изхвърляне

⚠ ВНИМАНИЕ!

Риск от нараняване или задушаване.

- Свържете се с общинските власти за информация как да изхвърлите уреда.
- Изключете уреда от електрическата мрежа, след което отрежете и изхвърлете електрическия кабел.

3. ОПИСАНИЕ НА ПРОДУКТА

3.1 Общ преглед

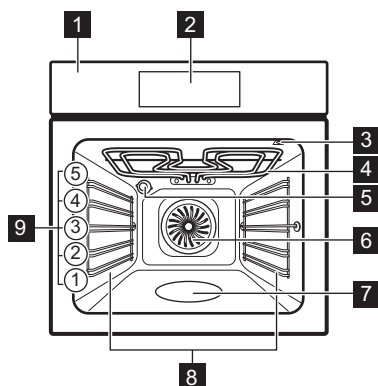

- 1 Контролен панел
- 2 Екран
- 3 Гнездо за включване на термосондата
- 4 Нагриващ елемент
- 5 Осветление
- 6 Вентилатор
- 7 Вътрешна част на фурната – съд за почистване с вода
- 8 Водачи за скара, отстраняеми
- 9 Позиция на скара

3.2 Контролен панел

- ⌚ **Вкл./Изкл.** – натиснете и задръжте, за да включите и изключите уреда.
- ☰ **Меню** - изброява опциите на уреда и функциите за настройка.
- ★ **Предпочитани** - изброява настройки на любими програми.
- 💡 **Превключвател на лампата** - за включване и изключване на лампата.
- 🔥 **Бързо нагряване** - за включване и изключване на функцията

3.3 Екран

Дисплеят е с тъчскрийн и показва различни съобщения. Когато се появи прозорец със съобщение, натиснете дисплея, за да продължите.

OK За потвърждаване на избора / настройката.

🕒 За задаване на Таймер.

START За да стартирате функцията.

STOP За да спрете функцията.

< За връщане едно ниво назад в менюто.

↶ За отмяна на последното действие.



За задаване на температурата на Термосонда.



За включване и изключване на опции.





Уредът е заключен.



За отмяна на настройката.

4. ПРЕДИ ПЪРВА УПОТРЕБА

4.1 Първоначално подгриване и почистване

1. Предварително загрейте празния уред, за да премахнете всякакви миризми. Проветрете стаята.
2. Извадете всички аксесоари и носачите на рафта.
3. Задайте всяка функция на максимална температура и оставете уреда да работи за посоченото времетраене:  1 ч,  15 мин,  15 мин. Вижте Ежедневна употреба.

4. Изключете уреда и го оставете да се охлажда.
5. Почиствайте с микрофибърна кърпа, топла вода и мек почистващ препарат. Сменете аксесоарите и носачите на рафта.

4.2 Час от денонощието

1. Включете уреда.
2. Натиснете: Час от денонощието.
3. Задайте времето.
4. Натиснете ОК.

5. ЕЖЕДНЕВНА УПОТРЕБА

5.1 Функции за готвене

СТАНДАРТНИ

Списъкът с функции може да е различен в зависимост от софтуерната версия.



Грил: Препичане, грил



Турбо грил: Печене на месо, запичане до златисто



Горещ въздух/вентилатор: Равномерно печене, крехки резултати, сушене



Дълбоко замразени храни: Пържени картофи, картофени резенчета, пролетни рулца



Традиционно печене / Почистване с вода: Традиционно печене / Почистване



Функция пица: Печене на пица



AirFry: Пържене на храна с по-малко мазнина или без хартия за печене.



Долен нагревател: Печене на сладкиши



Печене на хляб: За печене на хляб.



Втасване на тесто: Втасване на тесто с мая

СПЕЦИАЛНИ



Консервиране: Консервиране на зеленчуци и плодове



Сушене: Сушене на нарязани плодове, гъби



Затопяване на чиния: Подгриване на ястия



Размразяване: Размразяване



Огретен: Приготвяне на огретени, запичане до златисто



Бавно готвене: Приготвяне на крехко печено месо



Поддържане на топлина: Запазване на храната топла



Печене с влажност: Печене

5.2 Настройване на функциите за готвене

1. Включете уреда.
2. Натиснете  на дисплея, за да изберете функцията за готвене, и натиснете OK
3. Натиснете стойността на температурата на дисплея, за да промените настройката, и натиснете OK
4. Натиснете START .
5. За да изключите функцията за готвене, натиснете STOP

Лампата може да се изключи автоматично при температура под 80°C при някои функции за готвене.

5.3 Таймер

1. Натиснете .
2. Задайте времето.
3. Натиснете ● ● ● ако искате да изберете Прекратяване на действието.
4. Натиснете OK. Повторете действието, докато на дисплея се покаже основният екран.

Прекратяване на действието

 **Звукова аларма** - задаване на обратно броене. Когато таймерът приключи се чува сигнал.

 **Звукова аларма и край на готвенето** - задаване на обратно броене. Когато таймерът приключи, се чува сигнал и готвенето спира.

 **Показване само на съобщение** - когато времето изтече, на екрана се появява съобщението.

 **Забавен старт** - за отлагане на старта и/или края на готвенето.

 **Време на експлоатация** - показва колко дълго работи уредът. Максимумът е 23 ч 59 мин.

Някои функции на часовника може да не са достъпни при определени функции за готвене.

За да увеличите времето за готвене, натиснете **+1min**.

5.4 Меню

Натиснете , за да влезете в менюто.

Помощ при готвене	Изброява автоматичните програми.	
Предпочитани	Изброява настройки на любими програми.	
Опции	За задаване на конфигурация на уреда.	
Настройки	Настройка	За задаване на конфигурация на уреда.
	Сервиз	Показва версията и конфигурацията на софтуера.

Подменю за: Опции

Осветление	Включва и изключва лампата.
Защита за деца	Предпазва уреда от случайно включване.
Бързо нагряване	Скъсява времето за загреване. Опцията е възможна само за някои от функциите за готвене.
Дигитален часовник	Сменя формата на показваната индикация за време.

Подменю за: Настройки



Настройка	
Език	Задава езика на уреда.
Яркост на екрана	Задава яркостта на екрана.
Звук на бутоните	Включва и изключва звука при натискане на сензорните полета. Не е възможно да заглушите издаването на звуци за  .
Сила на звук на сигнал	Задава силата на звука на бутоните и сигналите.
Час от денонощието	Задава текущите час и дата.

Сервиз

Демо режим	Код за активация/деактивация: 2468
Софтуерна версия	Информация за софтуерната версия.
Зануляване на настройките	Възстановява фабричните настройки.

5.5 Помощ при готвене



Асистираното готвене предлага настройки за различни ястия, като температура, функция за готвене и време. Можете да промените настройките по време на готвене, ако е необходимо.

1. Включете уреда.
2. Натиснете  и изберете  Помощ при готвене.
3. Изберете тип храна и ястие и следвайте стъпките от екрана. Някои от ястията можете да пригответе и с Термосонда. Някои от ястията можете да пригответе и с Автоматично мерене.
4. Поставете храната в уреда и натиснете START.

Когато функцията приключва, проверете дали храната е готова. Удължете времето за готвене според нуждите.

5.6 Предпочитани ☆

Можете да запомните до 3 от любимите си настройки, като например функция на гряване и време за готвене.

1. Включете уреда.
 2. Изберете предпочитаната функция.
 3. Натиснете .
 4. Изберете: Предпочитани/Запази текущите настройки.
 5. Натиснете + , за да добавите настройката към списъка с(ъс): Предпочитани.
 6. Натиснете OK.
-  - натиснете, за да нулирате настройката.
-  - натиснете, за да отмените настройката.

5.7 Заклучване на функция

Тази функция предотвратява случайна промяна в работата на уреда.

1. Включете уреда.
2. Задайте функцията за готвене.
3. ☆, 🔒 – натиснете едновременно и задръжте, за да включите и изключите функцията.

5.8 Защита за деца

Тази функция предотвратява случайно включване на уреда.

1. Включете уреда.
2. Натиснете .
3. Изберете Опции / Защита за деца.
4. Натиснете кодовите букви по азбучен ред.
5. Изключете уреда.

Достъп до: Таймер и лампата е наличен. За да активирате използването на уреда, изберете кодовите букви по азбучен ред. За да деактивирате тази функция, повторете горните стъпки.

5.9 Аксесоари



Налични аксесоари в зависимост от модела. Сканирайте QR кода, за да проверите как да използвате аксесоарите, доставени с Вашия уред. Можете да поръчате допълнителни аксесоари отделно. За повече информация се свържете с местния доставчик.

Поставете аксесоара (решетка/тава) между опорните релси на носача на рафта. Уверете се, че рафтът докосва задната страна във вътрешността на фурната, а крачетата сочат надолу. Малка вдлъбнатина в горната част е предвидена за по-голяма безопасност и осигурява защита от накланяне. Ръбът около рафта предотвратява използването на съдовете за готвене от рафта.

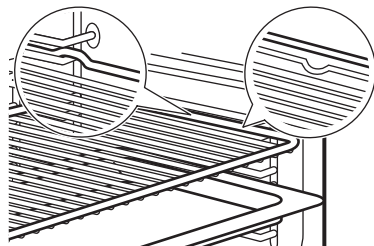

Ако Вашата тава има наклон, поставете я към задната част на фурната.

Ако има надпис върху аксесоара, уверете се, че е обърнат към Вас.

Ако използвате тава с дупки, поставете тавата/тигана отдолу, за да събирате отцеждащите се течности.

5.10 Термосонда

Измерва температурата в храната.

Трябва да се настроят две температури:

- °C - температурата на фурната. Тя трябва да бъде поне 25°C по-висока от температурата на сензора за храна.
-  - температура на сензора за храна.

1. Задайте функция за готвене и температурата на фурната.
2. Въведете върха на сензора за храна в средата на месото или рибата, по възможност в най-плътната част. При касероли, поставете върха на сензора за храна точно в центъра, като го стабилизирате в твърда съставка. Уверете се, че върхът не докосва дъното на тавата за печене.

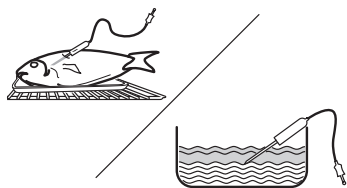

3. Включете сензорът за храна в гнездото, което се намира във

вътрешността на уреда. Вижте Описание на продукта. Дисплеят показва текущата температура, измерена от сензора за храна.

4.  - натиснете, за да зададете температурата на сензора в сърцевината.
5. ● ● ● - натиснете, за да зададете предпочитаната опция:
 - Звукова аларма – когато храната достигне температурата в сърцевината, прозвучава сигнал.
 - Звукова аларма и край на готвенето – когато храната достигне температурата в сърцевината, прозвучава сигнал и фурната спира.
6. Изберете опцията и натиснете няколко пъти **OK** за да отидете на основния екран.
7. Натиснете **START**.
8. Когато ястието достигне настроената температура, прозвучава сигнал. Натиснете произволен символ, за да спрете сигнала. Вижте: Настройки.
9. Проверете дали храната е готова. Удължете времето за готвене според нуждите.
10. Изключете уреда.
11. Извадете щепсела на сензора за храна от гнездото и премахнете ястието от уреда.

6. ПОЛЕЗНИ СЪВЕТИ

6.1 Препоръки за готвене

Температурата и времето за готвене в таблиците са само ориентировъчни. Те зависят от рецептите, качеството и количеството на използваните съставки. Ако не можете да намерите настройките за конкретна рецепта, потърсете подобни рецепти.

Позициите на рафтовете се броят от дъното на фурната.

Символи, използвани в таблиците:



Тип храна



Функция за готвене



Температура



Позиция на скарата



Време за готвене (мин)



Допълнителна информация

6.2 Печене с влажност

За най-добри резултати следвайте предложенията в долната таблица.















	°C			
Сладки рула, 16 броя	180	2	20 – 30	1)
Рула, 9 броя	180	2	30 – 40	1)
Пица, замразена, 0,35 кг	220	2	10 – 15	2)
Руло	170	2	25 – 35	1)
Брауни	175	3	25 – 30	1)
Суфле, 6 броя	200	3	25 – 30	3)
Основа за пандишпанен флан	180	2	15 – 25	4)
Торта „Виктория“	170	2	40 – 50	5)
Варена риба, 0,3 кг	180	3	20 – 25	1)
Цяла риба, 0,2 кг	180	3	25 – 35	1)
Филе от риба, 0,3 кг	180	3	25 – 30	6)
Варено месо, 0,25 кг	200	3	35 – 45	1)
Шашлик (шишче), 0,5 кг	200	3	25 – 30	1)
Бисквитки, 16 броя	180	2	20 – 30	1)
Макарунс (слад.), 24 броя	180	2	25 – 35	1)
Мъфини, 12 броя	170	2	30 – 40	1)
Солени бисквити, 20 броя	180	2	25 – 30	1)
Бисквити от леко тесто, 20 броя	150	2	25 – 35	1)
Тарталети, 8 броя	170	2	20 – 30	1)
Зеленчуци, варени, 0,4 кг	180	3	35 – 45	1)
Вегетариански омлет	200	3	25 – 30	6)

	°C			
Средиземноморски зеленчуци, 0,7 кг	180	4	25 – 30	1)

- 1) Използвайте тава за печене или съд за оттичане.
- 2) Използвайте скарата.
- 3) Използвайте керамични ramekins на скарата.
- 4) Използвайте метална основа за крем флан на скарата.
- 5) Използвайте съд за печене върху скарата.
- 6) Използвайте тиган за пица на скарата.

6.3 Информация за изпитващи лаборатории

Изпитвания съгласно IEC 60350-1.

		°C		
Малки кейкове 20 броя/табла				
	3	170	20 - 35	1)
	3	150 - 160	20 - 35	1)
	2 и 4	150 - 160	20 - 35	1)
Ябълков пай, 2 тави Ø20 см				
	2	180	70 - 90	2)
	2	160	70 - 90	2)
Пандишпанова торта без мазнина, форма за кейк Ø 26 см				
	2	170	40 - 50	2) 3)
	2	160	40 - 50	2) 3)
	2 и 4	160	40 - 60	2) 3)
Дребни бисквити				
	3	140 - 150	20 - 40	1)
	2 и 4	140 - 150	25 - 45	1)
	3	140 - 150	25 - 45	1)
Препечен хляб				
	4	макс.	1 - 5	2) 3)

- 1) Употреба Тава за печене.
- 2) Употреба Скара.
- 3) Загрейте предварително уреда за 10 минути.

7. ГРИЖА И ПОЧИСТВАНЕ

7.1 Бележки относно почистването

- Използвайте почистващ разтвор за метални повърхности.
- За упоритите петна използвайте специален почистващ препарат за фурна.
- Почистете и проверете уплътнението на вратичката около рамката на вътрешността.
- Използвайте течния препарат против котлен камък, препоръчан от производителя, за да отстраните варовиковите наслагвания.
- В уреда или по стъклените панели на вратата влагата може да се кондензира. За да намалите кондензацията, оставете уреда да работи в продължение на 10 минути преди готвене. Не съхранявайте храна в уреда за повече от 20 минути.
- Не почиствайте принадлежностите в съдомиялна машина.

7.2 Демонтиране на носачите на скарата

1. Уверете се, че уредът е студен.
2. Издърпайте предната част на опорите на скарата от страничната стена.
3. Издърпайте задната част на носача на решетката на скарата от стената и я извадете.
4. Поставете подвижните опори на скарата обратно в първоначалната им позиция. Повторете стъпките в обратен ред.

Ако уредът се доставя с телескопични водачи, задържащите му щифтове трябва да сочат напред.

7.3 Почистване с вода

Тази процедура за почистване използва влажност за отстраняване на поленнали мазнини и частици храна от уреда.

1. Напълнете релефа на вътрешността с вода: 300 мл.
2. Задайте функцията .
3. Настройте температурата на 90 °C

Времетраене: 30 мин.

4. Изключете уреда.

5. Изчакайте, докато уредът изстине. Подсушете вътрешността на фурната с мека кърпа.

7.4 Изваждане и монтиране на вратичката

Можете да свалите вратичката на фурната и вътрешните стъклени панели, за да ги почистите. Не използвайте уреда без стъклените панели.

1. Отворете докрай вратичката и хванете двете ѝ панти.
2. Повдигнете и издърпайте лостовете, докато щракнат.

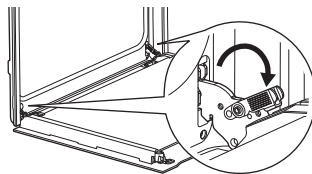

3. Затворете вратичката на фурната наполовина, до първото възможно положение за отваряне. След това повдигнете и дръпнете вратичката, за да я извадите от гнездото.

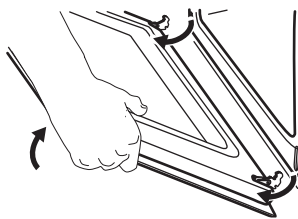

4. Поставете вратичката върху мека кърпа върху стабилна повърхност.
5. Хванете рамката в горната част на вратичката **A** от двете ѝ страни и натиснете навътре, за да освободите езичето.

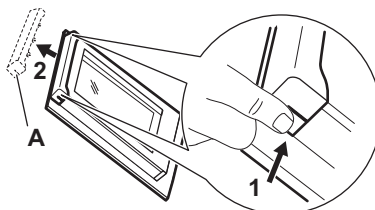

6. Издърпайте рамката на вратичката към себе си, за да я извадите.
7. Хванете стъклените панели в горния край един по един и ги извадете нагоре от водачите. Уверете се, че стъклото се плъзга напълно по подпорите.

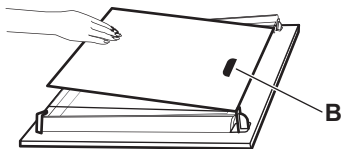

8. Почистете стъклените панели с вода и сапун. Подсушете стъклените панели внимателно. Не почиствайте стъклените панели в съдомиялна машина.
9. След почистване монтирайте стъклените панели и вратичката на фурната.

Уверете се, че сте поставили обратно стъклените панели в правилната последова-

телност. Проверете за символ / печат отстрани на стъкления панел. Зоната за отпечатване „B“ (ако има такава) трябва да е обърната към вътрешността на фурната. Ако вратичката е монтирана правилно, при затваряне на лостовете ще чуете щракване.

7.5 Смяна на лампата

Изключете уреда от електрическата мрежа и изчакайте, докато изстине.

Сменете крушката с подходяща крушка, устойчива на температура от 300 °C.

Задна лампа

1. Завъртете стъкления капак, за да го извадите.
2. Почистете стъкления капак.
3. Сменете крушката.
4. Поставете стъкления капак.

8. ОТСТРАНЯВАНЕ НА НЕИЗПРАВНОСТИ

Ако не можете да намерите решение на проблема сами, обърнете се към търговеца си или към упълномощен сервизен център. Информацията за сервизното обслужване се намира на табелката с данни, разположена на предната рамка. Вижда се, когато отворите вратичката. Не сваляйте табелката с данни.

Ако дисплеят показва код за грешка, който не е упоменат по-долу, изключете предпазителя и след това го включете наново, за да рестартирате уреда. Ако кодът с грешка се появи отново, обърнете се към оторизиран сервизен център.

Не можете да активирате или управлявате уреда. - Уредът не е свързан към електрозахранването или е свързан неправилно.

Уредът не нагрива.

- Часовникът не е зададен.
- Заклучване е активиран.
- Включено е автоматичното изключване.

- Защита за деца е активиран.

Лампата не работи. – Лампата е изгоряла. Сменете лампата.

i Прекъсването на захранването винаги спира почистването. Повторете почистването, ако е прекъснато от спиране на тока.

F102 - вратата не е напълно затворена или заключването на вратата е счупено. Затворете вратата. Включете и изключете уреда.

F111 - Термосонда не е правилно поставена в гнездото. Поставете Термосонда изцяло в гнездото.

F240, F439 - сензорните полета на дисплея не работят правилно. Почистете повърхността на дисплея. Уверете се, че сензорните полета не са замърсени.

F908 - системата на уреда не е в състояние да се свърже с контролния панел. Включете и изключете уреда.

9. ЕНЕРГИЙНА ЕФЕКТИВНОСТ

9.1 Информационен лист за продукта и информация за продукта съгласно (ЕС) № 65/2014 и (ЕС) № 66/2014

Име на доставчик	Electrolux	
Идентификация на модела	КОЕВН09Н 949497314 ЛОЕ8Н39V 949287400 ЛОЕ8Н39Z 949287401	
Индекс на енергийна ефективност	81.2	
Клас на енергийна ефективност	A+	
Консумация на енергия при стандартно натоварване, конвенционален режим	0.93 kWh/цикъл	
Консумация на енергия при стандартно натоварване, форсиран режим на вентилатора	0.69 kWh/цикъл	
Брой кухни	1	
Топлинен източник	Електричество	
Сила на звука	72 л	
Тип фурна	Вградена фурна	
Маса	КОЕВН09Н	30.8 кг
	ЛОЕ8Н39V	30.4 кг
	ЛОЕ8Н39Z	30.4 кг

Уредът е тестван в съответствие с: EN IEC 60350-1.

9.2 Изисквания за информация съгласно (ЕС) № 2023/826

Енергийна консумация при изчакване	0,8 W
Максималното време, необходимо на оборудването за автоматично достигане на приложимия режим на ниска мощност	20 мин

Уредът е тестван в съответствие с: EN 50564.

9.3 Съвети за пестене на енергия

- Дръжте вратата затворена по време на готвене и избягвайте да я отваряте често.
- Поддържайте уплътнението на вратата чисто и се уверете, че е добре фиксирано в своята позиция.
- Използвайте метални или тъмни, неотразяващи съдове за готвене.
- Пропуснете предварителното загряване, освен ако не е необходимо.
- Сведете до минимум паузите между печенето на няколко ястия.
- При възможност използвайте функциите за готвене с вентилатор, за да пестите електроенергия (само за избрани модели).
- Използвайте остатъчната топлина, за да поддържате храната топла. Намалете температурата на уреда до минимум 3 – 10 мин преди края на готвенето.
- Изключвайте лампата по време на готвене, освен ако не е необходимо.
- Печене с влажност (само за избрани модели) – тази функция е използвана в съответствие с изискванията за клас на енергийна ефективност и екодизайн (според EU 65/2014 и EU 66/2014). Изпитвания съгласно: IEC/EN 60350-1. Вратата на фурната трябва да се затвори по време на готвене, така че функцията да не се прекъсва и да се гарантира, че фурната работи с възможно най-висока енергийна ефективност. Когато използвате тази функция, лампичката автоматично се изключва. При някои модели това отнема 30 сек.
- Автоматично изключване – от съображения за безопасност, ако функцията за готвене е активна и няма промени в настройките, уредът ще се изключи автоматично след определен период от време. За да работите по-дълго с функцията за готвене, задайте времето за готвене. Автоматичното изключване не важи, когато лампата е включена или при функция: .
 - 12,5 ч: 30–115 °C
 - 8,5 ч: 120–195 °C
 - 5,5 ч: 200–245 °C
 - 3 ч: 250 – максимум °C

10. ОПАЗВАНЕ НА ОКОЛНАТА СРЕДА

Рециклирайте материалите със символа . Поставайте опаковките в съответните контейнери, за да ги рециклирате. Помогнете за опазването на околната среда и човешкото здраве чрез рециклирането на отпадъци от електрически и електронни

уреди. Не изхвърляйте уреди, маркирани със символа  с битовите отпадъци. Върнете продукта в местното депо за рециклиране или се свържете с общинската служба.

1. BIZTONSÁGI INFORMÁCIÓK.....	17	6. TANÁCSOK ÉS TIPPEK.....	25
2. BIZTONSÁGI UTASÍTÁSOK.....	19	7. ÁPOLÁS ÉS TISZTÍTÁS.....	26
3. TERMÉKLEÍRÁS.....	21	8. HIBAELHÁRÍTÁS.....	27
4. AZ ELSŐ HASZNÁLAT ELŐTT.....	21	9. ENERGIAHATÉKONYSÁG.....	28
5. MINDENNAPI HASZNÁLAT.....	22	10. KÖRNYEZETVÉDELMI TUDNIVALÓK.....	29

1. ⚠ BIZTONSÁGI INFORMÁCIÓK

A készülék üzembe helyezése és használata előtt gondosan olvassa el a mellékelt útmutatót. A gyártó nem vállal felelősséget a helytelen beszerelés vagy használat miatt keletkezett sérülésekért és károkért. Az útmutatót tartsa biztonságos és elérhető helyen, hogy szükség esetén mindig a rendelkezésére álljon.

1.1 Gyermek és fogyatékkal élő személyek biztonsága

- Ezt a készüléket 8 év feletti gyermekek, csökkent fizikai, érzékelési vagy szellemi képességekkel rendelkező felnőttek, illetve megfelelő tudással vagy gyakorlattal nem rendelkező személyek csak felügyelet mellett, vagy abban az esetben használhatják, ha megfelelő oktatást kaptak a készülék biztonságos hasz-

nálatára, és megértik az esetleges veszélyeket. A 8 évesnél fiatalabb gyermekek, illetve a súlyos, komplex fogyatékkal élő személyek állandó felügyelet nélkül nem tartózkodhatnak a készülék közelében.

- Gondoskodni kell a gyermekek felügyeletéről, hogy ne játsszanak a készülékkel.
- Minden csomagolóanyagot tartson távol a gyermekektől, és megfelelően ártalmatlanítsa azokat.
- FIGYELMEZTETÉS: Használat közben a készülék és hozzáférhető részei nagyon felforrósodhatnak. Tartsd távol a gyerekeket és háziállatokat használat és hűtés közben.
- Aktiválja a gyermekbiztonsági eszközt, ha elérhető.
- A gyerekek nem takaríthatják vagy karbantarthatják a

készüléket felügyelet nélkül.

1.2 Általános biztonság

- A készülék kizárólag ételkészítési célra szolgál.
- Ezt a készüléket háztartási célú, beltérben történő használatra tervezték.
- Ez a készülék használható irodákban, szállodai vendégszobákban, panziókban, vendégházakban és más hasonló szálláshelyeken, ahol a használat nem haladja meg a háztartási használat (átlagos) szintjét.
- A bútorba való beépítés előtt ne használja a készüléket.
- Bármilyen karbantartás megkezdése előtt válassza le a készüléket az elektromos hálózatról.
- Ha a tápkábel megsérül, azt a gyártónak vagy a márkaszerviznek vagy más hasonlóan képzett személynek kell kicserélnie, nehogy elektromos veszélyhelyzet álljon elő.
- **FIGYELMEZTETÉS:** Az izzó cseréje előtt győződjön meg arról, hogy a készülék

ki van kapcsolva, hogy megelőzze áramütést.

- **FIGYELMEZTETÉS:** Használat közben a készülék és hozzáférhető részei nagyon felforrósodhatnak. Ügyeljen arra, hogy ne érintse meg a fűtőelemeket vagy a sütőtér felületét.
- Amikor a sütőből kiveszi vagy behelyezi a tartozékokat vagy edényeket, mindig használjon konyhai edényfogó kesztyűt.
- Kizárólag a készülékhez ajánlott ételérzékelőt (magnóhőmérő szenzort) használja.
- A polctartók eltávolításához először a polctartó elejét, majd a hátulját húzza el az oldalfaltól. A polctartókat a kiszerezéssel ellentétes sorrendben helyezze vissza.
- A készülék tisztításához ne használjon nagy nyomású gőzt.
- Ne használjon súrolószert vagy éles fém kaparóeszközt a sütőajtó üvegének tisztítására, mivel ezek megkarcolhatják a felületet, ami az üveg megrepedését eredményezheti.

2. BIZTONSÁGI UTASÍTÁSOK

2.1 Installation

⚠ FIGYELMEZTETÉS!

A készüléket csak képzett személy helyezheti üzembe.

- Távolítsa el az összes csomagolóanyagot.
- Ne helyezzen üzembe, és ne is használjon sérült készüléket.
- Kövesse a weboldalunkon elérhető telepítési utasításokat.
- Legyen óvatos a készülék mozgatásakor, mivel nehéz. Mindig használjon munkavédelmi kesztyűt és zárt lábbelit.
- Soha ne húzza a készüléket a fogantyújánál fogva.
- A készüléket az üzembe helyezési követelményeknek megfelelő, biztonságos helyre telepítse.
- Tartsa meg a minimális távolságot a többi készüléktől és egységtől.
- A készülék felszerelése előtt győződjön meg arról, hogy az vízszintes, és az ajtó akadálytalanul nyílik.
- A készülék elektromos hűtőrendszerrel van felszerelve. Ezt az elektromos tápellátással kell működtetni.

2.2 Elektromos csatlakozás

⚠ FIGYELMEZTETÉS!

Tűz- és áramütésveszély.

- Az összes elektromos kapcsolódást képzett villanszerelőnek kell kialakítania.
- Ellenőrizze, hogy az adattáblán szereplő adatok megfelelnek-e a helyi elektromos hálózati feszültség paramétereinek.
- A készüléket földelni kell. Mindig használjon megfelelően felszerelt ütészálló aljzatot.
- Ne használjon többdugós adaptert és hosszabbító kábelt.
- Kerülje a hálózati csatlakozódugó és kábel sérülését. Ha cserére van szükség, azt hivatalos szervizközpontunknak kell elvégeznie.
- Ügyeljen arra, hogy a hálózati kábelek ne kerüljenek közel, illetve ne érjenek hozzá a készülék ajtajához vagy a készülék alatti rekeszhez, különösen akkor, ha a készülék működik, vagy ajtaja forró.
- A feszültség alatt álló és szigetelt alkatrészek érintésvédelmi részeit úgy kell

rögzíteni, hogy szerszám nélkül ne lehessen eltávolítani azokat.

- Csak az üzembe helyezés befejezése után csatlakoztassa a hálózati csatlakozódugót a hálózati aljzatba. A telepítés után biztosítsa a hálózati csatlakozóhoz való hozzáférést.
- Ha a hálózati aljzat meglazult, ne csatlakoztassa a hálózati csatlakozódugót.
- A hálózati kábel meghúzásával ne válassa le a készüléket. Ehhez a csatlakozódugót fogja meg.
- Csak megfelelő szigetelőberendezéseket használjon: vezetékvédő megszakítókat, biztosítékokat (a tartóból kivett csavaros típusú biztosítékokat), földszivárgásgátlókat és kontaktorokat.
- A villamos hálózatnak rendelkeznie kell egy leválasztó eszközzel, amely minden póluson leválasztja a készüléket a hálózatról, legalább 3 mm érintkezőnyílással.
- Ez a készülék hálózati kábellel és dugasszal kerül szállításra.

Az üzembe helyezéshez vagy cseréhez használható vezeték típusok Európa számára:

H07 RN-F, H05 RN-F, H05 RRF, H05 VV-F, H05 V2V2-F (T90), H05 BB-F

A kábel keresztmetszetéhez nézze meg az adattáblán szereplő összteljesítményt. Hivatkozhat a táblára is:

Összteljesítmény (W)	Vezeték keresztmetszet (mm ²)
maximum 1,380	3x0.75
maximum 2,300	3x1
maximum 3,680	3x1.5

A földelővezetékeknek (zöld/sárga) 2 cm-rel hosszabbnak kell lennie a barna fázisnál és a kék semleges vezetéknel

2.3 Használat

⚠ FIGYELMEZTETÉS!

Sérülés-, égés-, áramütés- és robbanásveszély.

- Ne változtassa meg a készülék műszaki jellemzőit.

- Ügyeljen arra, hogy a szellőzőnyílásokat ne zárja el semmi.
- Működés közben ne hagyja felügyelet nélkül a készüléket.
- Minden használat után kapcsolja ki a készüléket.
- Legyen óvatos a készülék aajtájának kinyitásakor működés közben, mivel forró levegő és alkoholtartalmú összetevőkből származó gyúlékony keverékek szabadulhatnak fel.
- Ne működtesse a készüléket nedves kézzel, vagy amikor az vízzel érintkezik.
- Ne gyakoroljon nyomást a nyitott ajtóra.
- Ne használja a készüléket munka- vagy tárolófelületként.
- Tartsa távol a szikrákat és a nyílt lángokat a készüléktől, amikor az ajtó nyitva van.
- Csak jóváhagyott üveget és befőttesüveget használjon a tartósításhoz.
- Ne helyezze gyúlékony termékeket a készülék közelében.

FIGYELMEZTETÉS!

A készülék károsodásának veszélye áll fenn!

- A zománc károsodásának vagy elszíneződésének megelőzéséhez:
 - Ne helyezze az edényeket vagy tárgyakat közvetlenül a sütőtér aljára.
 - Ne helyezze az alumínium fóliát közvetlenül a sütőtér aljára.
 - ne engedjen vizet a forró készülékbe.
 - Főzés után ne hagyjon nedves edényeket és ételeket a készülékben.
 - Legyen óvatos a kiegészítők eltávolításakor vagy beszerelésekor.
- A zománc vagy rozsdamentes acél elszíneződése nem befolyásolja a készülék teljesítményét.
- Használjon mély serpenyőt nedves süteményekhez, mivel a gyümölcslevek tartós foltokat okozhatnak.
- Főzés közben a készülék aajtáját mindig tartsa csukva.
- Ha a készüléket bútorlap mögé szerelik, ne csukja be a panelt használat közben, vagy amíg a készülék teljesen le nem hűlt, hogy elkerülje a hő és a nedvesség okozta károkat.
- A termékben található izzó(k)ra és a külön kapható pótizzókra vonatkozó tudnivalók: Ezek az izzók arra készültek, hogy megfeleljenek a háztartási készülékekben fennálló szélsőséges fizikai feltételeknek, mint például hőmérséklet, rezgés, magas páratartalom, illetve arra használatosak,

hogy jelezzék a készülék működési állapotát. Nem alkalmasak egyéb felhasználásra, valamint helyiségek megvilágítására.

- Ez a termék egy G energiahatékonysági osztályú fényforrást tartalmaz.
- Csak az azonos műszaki jellemzőkkel rendelkező lámpákat használjon .
- A készülék javítását bízva a márkaszervizre. Mindig eredeti pótalkatrészt használjon.

2.4 Ápolás és tisztítás

FIGYELMEZTETÉS!

Személyi sérülés, tűz vagy a készülék károsodásának veszélye áll fenn!

- Karbantartás előtt kapcsolja ki és húzza ki a készüléket a konnektorból.
- Biztosítsa, hogy a készülék hideg legyen, hogy elkerülje az üveg törését. Ha az ajtó üvegpaineljei sérültek, forduljon a hivatalos szervizhez a csere érdekében.
- Legyen óvatos, amikor az ajtót leszereli a készülékről.
- Minden használat után tisztítsa meg és szárítsa meg a készüléket, a sütőtérét és a tartozékokat, hogy megakadályozza a gőzkondenzációt, a korróziót és a felületi romlást.
- Rendszeresen ellenőrizze a terméket olyan romlási jelek után kutatva, amelyek miatt alkalmatlanná válhat élelmiszerral való érintkezésre, például repedések, hólyagok, rétegelválás, zsugorodás, ragadosság, korrózió vagy egyéb látható változások a textúrában vagy a megjelenésben. A károsodások elkerülése érdekében kövesse a tisztítási és ápolási utasításokat.
- A készülék és a tartozékok tisztításához használjon mikroszálás kendőt, meleg vizet és semleges tisztítószeret. Ne használjon súrolószereket, tisztítószivacsokat, oldószereket, éles szélű vagy fém tárgyakat.
- Sütőtisztító spray használatakor kövesse a csomagoláson található biztonsági utasításokat.

2.5 Ártalmatlanítás

FIGYELMEZTETÉS!

Sérülés- vagy fulladásveszély áll fenn.

- A készülék ártalmatlanítására vonatkozó tájékoztatásért lépjen kapcsolatba a helyi hatóságokkal.

- Húzza ki a készüléket a hálózathoz, majd vágja le és dobja ki az elektromos kábelt.

3. TERMÉKLEÍRÁS

3.1 Általános áttekintés

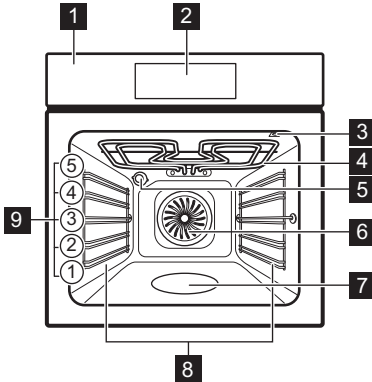

- 1 Kezelőpanel
- 2 Kijelző
- 3 Hűshőmérő szenzor csatlakozója
- 4 Fűtőelem
- 5 Lámpa
- 6 Ventilátor
- 7 Sütőtér mélyedése - Víztisztítás tartálya
- 8 Kivehető polctartó
- 9 Polcpozíciók

3.2 Kezelőpanel

ⓘ **Be / Ki** – Tartsa nyomva a készülék be- és kikapcsolásához.

☰ **Menü** - Felsorolja a készülék kiegészítő funkcióit és beállítási funkcióit.

☆ **Kedvencek** - Kedvenc beállítások listázása.

☀ **Világításkapcsoló** - A sütővilágítás be- és kikapcsolása.

⏪ **Gyors Felfűtés** - Ki- és bekapcsolhatja a funkciót.

3.3 Kijelző

A kijelző érintőképernyős, és különféle üzeneteket jelenít meg. Amikor megjelenik egy üzenetablak, nyomja meg a kijelzőt a folytatáshoz.

OK Választás / beállítás megerősítése.

🕒 A(z) Időzítő beállítása.

START A funkció indítása:

STOP A funkció leállításához.

< Visszalépés egy szinttel a menüben.

↶ Az utolsó művelet visszavonása.

👉 A hőmérséklet beállítása: Hűshőmérő szenzor.

☑ A kiegészítő funkciók be- és kikapcsolása.

🔒 A készülék zárolva van.

✘ A beállítás törlése.

4. AZ ELSŐ HASZNÁLAT ELŐTT

4.1 Kezdeti előmelegítés és tisztítás

1. Melegítse elő az üres készüléket, hogy eltávolítsa a szagokat. Szellőztesse ki a helyiséget.
2. Vegyen ki minden tartozékot és a kivehető polctartókat

3. Állítsa az egyes funkciókat maximális hőmérsékletre, és hagyja a készüléket meghatározott ideig működni: ☐ 1 ó, ☑ 15 perc, ☒ 15 perc. Tekintse meg a Mindennapi használat.

4. Kapcsolja ki a készüléket, és hagyja lehűlni.

5. Tisztítsa meg mikroszálas ruhával, meleg vízzel és lágy tisztítószerrel. Tegye vissza a tartozékokat és a polctartókat.

4.2 Pontos idő

1. Kapcsolja be a készüléket.











2. Nyomja meg: Pontos idő.
3. Állítsa be az időt.
4. Nyomja meg: OK.

5. MINDENNAPI HASZNÁLAT







5.1 Fő főzőfunkciók

HAGYOMÁNYOS

A funkciók listája a szoftver verziójától függően változhat.

	Grill: Píritás, grillezés
	Infrasütés: Hús sütése, pírítás
	Hőlégbefúvás, Nagy Hőfok: Egyenletes sütés, omlósság, aszalás
	Fagyasztott étel: Sült burgonya, burgonyás zöldségek/kroketek, tavaszi tekercek
	Alsó + felső sütés / Víz tisztítás: Hagyományos sütés / Tisztítás
	Pizza funkció: Pizzasütés
	AirFry: Étel kevesebb olajban és sütőpapír nélkül történő sütése
	Alsó Sütés: Sütemény sütése
	Kenyér: Kenyér sütéséhez.
	Kelesztés: Kelt tészta készítése

SPECIÁLIS BEÁLLÍTÁSOK

	Tartósítás: Zöldségek és gyümölcsök tartósítása
	Aszalás: Szeletelt gyümölcs, gomba aszalása
	Edény Melegítés: Tányérok előmelegítése
	Kiolvasztás: Kiolvasztás
	Csőben Sütés: Rakott étel készítése és pírítás
	Hőlégbefúvás, Kis Hőfok: Porhanyós sült készítése

 **Melegen Tartás:** Ételek melegen tartása

 **Konvekciós levegő (nedves):** Sütés

5.2 A főzési funkciók beállítása

1. Kapcsolja be a készüléket.
2. Nyomja meg a  a kijelzőn a főzési funkció kiválasztásához, majd nyomja meg: OK.
3. Nyomja meg a hőmérsékleti értéket a kijelzőn a beállítás megváltoztatásához, majd nyomja meg: OK.
4. Nyomja meg: START .
5. A főzési funkció kikapcsolásához nyomja meg: STOP .

Egyes sütőfunkciók működése közben a sütőlámpa automatikusan kikapcsol 80 °C alatt.

5.3 Időzítő



1. Nyomja meg: .
2. Állítsa be az időt.
3. Nyomja meg: ● ● ● és válassza ki: Művelet befejezése.
4. Nyomja meg: OK. Addig ismétlje a műveletet, míg a fő képernyő meg nem jelenik a kijelzőn.

Művelet befejezése

 **Figyelmeztető hangjelzés** - Visszaszámlálás beállítása. Amikor az időzítés véget ér, hangjelzés hallható.

 **Figyelmeztető jelzés és sütés vége** - Visszaszámlálás beállítása. Ha az időmérő lejár, a jelzés megszólal, és a főzés leáll.

 **Csak felugró üzenetek** - Az idő leteltekor üzenet jelenik meg a kijelzőn.

	Késleltetett indítás - Sütés elindításának és / vagy befejezésének késleltetése.
	Működésidőzítő - Azt jelzi, hogy mennyi ideig működik a készülék. A maximális érték 23 ó 59 perc.

Előfordulhat, hogy egyes órafunkciók bizonyos főzési funkciókkal nem érhetők el.

A sütési idő meghosszabbításához nyomja meg a **+1min** gombot.

5.4 Menü

Nyomja meg  a menü megnyitásához.

Előre Programozott Sütés	Automatikus programok listázása.	
Kedvencek	Kedvenc beállítások listázása.	
Egyéb funkciók	A készülék konfigurációjának beállítására szolgál.	
Beállítások	Beállítás	A készülék konfigurációjának beállítására szolgál.
	Szerviz	Megjeleníti a szoftververziót és a konfigurációt.

Almenü ehhez: Egyéb funkciók

Sütő világítás	A sütővilágítás be- és kikapcsolása.
Gyerekszár	Megakadályozza a készülék véletlen bekapcsolását.
Gyors Felfűtés	Lerövidíti a felfűtési időt. Ez csak bizonyos főzőfunkcióknál áll rendelkezésre.
Digitális óra stílus	Az idő kijelzés formátumának módosítása.

Almenü ehhez: Beállítások

Beállítás

Nyelv	Beállítja a készülék nyelvét.
Kijelző Fényerő	A kijelző fényerejének beállítása.
Nyomógomb Hang	Az érintőmezők hangjának be- és kikapcsolása. A hangok elnémítása nem lehetséges ehhez:  .



Figyelmeztető hang-erő	A gombnyomások és jelzések hangerejének beállítása.
Pontos idő	A pontos idő és dátum beállítása.

Szerviz

Demo üzemmód	Aktiváló / inaktiváló kód: 2468
Szoftver verzió	Információ a szoftververzióról.
Összes beállítás törlése	Visszaállítja a gyári beállításokat.

5.5 Előre Programozott Sütés

Az előre programozott sütés különböző ételekhez javasol beállításokat, például hőmérsékletet, sütési funkciót és időt. Szükség esetén főzés közben módosíthatja a beállításokat.

1. Kapcsolja be a készüléket.
2. Nyomja meg:  és válassza:  Előre Programozott Sütés.
3. Válasszon egy ételtípust és egy fogást, majd kövesse a képernyőn megjelenő utasításokat. Néhány fogásnál a főzés Hűshőmérő szenzor segítségével is végezhető. Néhány fogásnál a főzés Súlyautomatika segítségével is végezhető.
4. Helyezze az ételt a készülékbe, majd nyomja meg **START**.

Amikor a funkció véget ért, ellenőrizze, hogy elkészült-e az étel. Szükség szerint növelje az elkészítési időt.

5.6 Kedvencek ☆

Legfeljebb 3 kedvenc beállítást menthet el, például a főzési funkciót és a főzési időt.

1. Kapcsolja be a készüléket.
2. Válassza ki a megfelelő beállítást.
3. Nyomja meg: .
4. Válassza: Kedvencek / Aktuális beállítások mentése.
5. Nyomja meg a **+** gombot, hogy hozzáadja a beállítást a következők listájához: Kedvencek.
6. Nyomja meg: **OK**.

 - nyomja meg a beállítás visszaállításához.

⊗ - nyomja meg a beállítás törléséhez.

5.7 Funkciózár

Ez a funkció megakadályozza a készülék véletlen funkcióváltását.

1. Kapcsolja be a készüléket.
2. Állítson be egy főzési funkciót.
3. ☆, 🔒 - nyomja meg egyszerre és tartsa lenyomva a funkció be- és kikapcsolásához.

5.8 Gyerekzár

Ez a funkció megakadályozza a készülék véletlen bekapcsolását.

1. Kapcsolja be a készüléket.
2. Nyomja meg: ≡.
3. Válassza a Egyéb funkciók / Gyerekzár pontot.
4. Nyomja meg a kód betűit betűrendben.
5. Kapcsolja ki a készüléket.

Hozzáférés: Időzítő és lámpa áll rendelkezésre. A készülék használatának engedélyezéséhez nyomja meg a kód betűit ábécé sorrendben. A funkció kikapcsolásához ismételje meg a fenti lépéseket.

5.9 Tartozékok



Modelltől függően kapható tartozékok. Olvassa be a QR-kódot a készülékhez mellékelt tartozékok használatának megtekintéséhez.

Külön megrendelheti az opcionális tartozékokat. További

tudnivalókért vegye fel a kapcsolatot a helyi forgalmazóval.

Helyezze be a kiegészítőt (drótpolc / tálca) a polctartó vezetősínei közé. Győződjön meg arról, hogy a polc érinti a sütő belsejének hátulját és a lábak lefelé mutatnak. A tetején lévő kis bemélyedés növeli a biztonságot és dőlést védelmet nyújt. A polc körüli perem megakadályozza, hogy az edények lecsúszzanak a polcra.

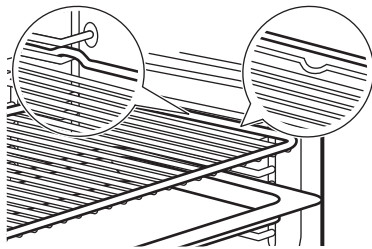

Ha a tálca lejtős, helyezze a sütőtér hátsó része felé.

Ha van felirat a tartozékon, győződjön meg arról, hogy az Ön felé néz.

Ha lyukas tálcát használ, helyezzen alá tálcát/edényt a lecsepegő folyadékok összegyűjtéséhez.

5.10 Hűshőmérő szenzor

Méri a hőmérsékletet az étel belsejében.

Két hőmérsékletet kell beállítani:

- °C - a sütő hőmérséklete. Legalább 25°C értékkel magasabbnak kell lennie, mint az ételérzékelő hőmérséklete.
- 🐟 - a maghőmérő hőmérséklete.

1. Válassza ki a sütőfunkciót és a sütő hőmérsékletét.
2. Szúrja az ételhőmérő hegyét a hús vagy hal legvastagabb részének középső részébe. Rakott ételeknél az ételérzékelő csúcsát pontosan a középsőbe szúrja, úgy, hogy egy szilárd összetevő stabilan tartsa. Ügyeljen arra, hogy a hegye ne érjen a sütőtál aljához.

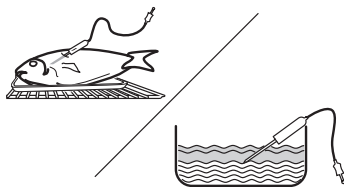

3. Csatlakoztassa a maghőmérő szenzort a készülék belsejében található aljzatba. Tekintse meg a Termékleírás. A kijelzőn a pillanatnyi hőmérséklet jelenik meg az Ételérzékelőnél.
4. 🐟 megnyomásával állítsa be a szenzor maghőmérsékletét.
5. ● ● ● - nyomja meg a megfelelő kiegészítő funkció beállításához:

- Figyelmeztető hangjelzés - amikor az étel eléri a megfelelő maghőmérsékletet, hangjelzés hallható.
 - Figyelmeztető jelzés és sütés vége - amikor az étel eléri a megfelelő maghőmérsékletet, hangjelzés hallható, és a sütés leáll.
- Válassza ki a kiegészítő funkciót, és nyomja meg többször a **OK** gombot a főképernyőre lépéshez.
 - Nyomja meg: **START**.
 - Amikor az étel eléri a beállított hőmérsékletet, hangjelzés hallható. A jelzés kikapcsolásához nyomja meg bármelyik szimbólumot. Lásd Beállítások.
 - Ellenőrizze, hogy az étel elkészült-e. Szükség szerint növelje az elkészítési időt.
 - Kapcsolja ki a készüléket.
 - Húzza ki az ételhőmérő dugóját az aljzatból, és vegye ki az ételt a készülékből.





6. TANÁCSOK ÉS TIPPEK

6.1 Sütési javaslatok

A táblázatban szereplő hőmérsékleti értékek és sütési időtartamok csak tájékoztatóként szolgálnak. A receptektől, valamint a felhasznált összetevők minőségétől és mennyiségétől függenek. Ha nem találja a beállításokat egy adott recepthez, akkor keressen hasonló ételt.





A polcszintek számozása a sütő aljától felfelé történik.





A táblázatokban használt szimbólumok:





	Étel típusa
	Fűtési funkció
°C	Hőmérséklet
	Polcpozíció
	Főzési idő (perc)
	További információ

6.2 Konvekciós levegő (nedves)

A legjobb eredmény érdekében használja az alábbi táblázatban szereplő ajánlásokat.

	°C			
Édes roládok, 16 db	180	2	20 - 30	1)
Péksütemény, 9 db	180	2	30 - 40	1)
Pizza, gyorsfagyasztott, 0,35 kg	220	2	10 - 15	2)
Keksztekercs	170	2	25 - 35	1)







	°C			
Csokoládés sütemény	175	3	25 - 30	1)
Szufflé, 6 db	200	3	25 - 30	3)
Piskóta tortaalap	180	2	15 - 25	4)
Piskótatorta	170	2	40 - 50	5)
Párolt hal, 0,3 kg	180	3	20 - 25	1)
Hal egészben, 0,2 kg	180	3	25 - 35	1)
Halfilé, 0,3 kg	180	3	25 - 30	6)
Párolt hús, 0,25 kg	200	3	35 - 45	1)
Saslik, 0,5 kg	200	3	25 - 30	1)
Cookie (amerikai csokis keksz), 16 db	180	2	20 - 30	1)
Puszedli, 24 db	180	2	25 - 35	1)
Muffin, 12 db	170	2	30 - 40	1)
Sós aprósütemény, 20 db	180	2	25 - 30	1)
Teasütemény omlós tésztából, 20 db	150	2	25 - 35	1)
Kosárka, 8 db	170	2	20 - 30	1)
Párolt zöldségek, 0,4 kg	180	3	35 - 45	1)







	°C			
Vegetáriánus omlott	200	3	25 - 30	6)
Mediterrán zöldségek, 0,7 kg	180	4	25 - 30	1)

- 1) Használjon sütőlapot vagy zsírfogó tálat.
- 2) Használjon huzalpolcot.
- 3) Használja a kerámia formákat a rácson.
- 4) A pitealap-formát a sütőrácscon használja.
- 5) Használja a sütőtálat rácson.
- 6) Pizzaszerpenyő rácson



6.3 Információ a bevizsgáló intézetek számára

Vizsgálati módszerek az alábbi szabványoknak megfelelően: IEC 60350-1.



		°C		
Aprósütemény, 20 db/tepsi				
	3	170	20 - 35	1)
	3	150 - 160	20 - 35	1)
	2 és 4	150 - 160	20 - 35	1)
Almáspite, 2 forma, átmérő: 20 cm				

		°C		
	2	180	70 - 90	2)
	2	160	70 - 90	2)

Zsíraltan piskótateszta, 26 cm átmérőjű torta-forma

	2	170	40 - 50	2) 3)
	2	160	40 - 50	2) 3)
	2 és 4	160	40 - 60	2) 3)

Aprósüt. omlós tész.

	3	140 - 150	20 - 40	1)
	2 és 4	140 - 150	25 - 45	1)
	3	140 - 150	25 - 45	1)

Piritós

	4	max.	1 - 5	2) 3)
-----------------------------------------------------------------------------------	---	------	-------	-------

- 1) Használat Sütő tálcá.
- 2) Használat Huzalpolc.
- 3) Melegítse elő a készüléket 10 perccig.

7. ÁPOLÁS ÉS TISZTÍTÁS

7.1 Megjegyzések a tisztítással kapcsolatban

- Használjon tisztítószeret fémfelületekhez.
- Használjon speciális sütőtisztítót makacs foltokhoz.
- Tisztítsa meg és ellenőrizze a sütőtér kereténél körbefutó ajtó tömítést.
- A meszkómaradványok eltávolításához használja a gyártó által ajánlott folyékony vízkőmentesítőt.
- A nedvesség lecsapódhat a készülékben vagy az ajtó üvegpaneljein. A lecsapódás csökkentése érdekében hagyja, hogy a készülék 10 percig működjön a főzés előtt. Ne tároljon élelmiszert a készülékben 20 percnél hosszabb ideig.
- A tartozékokat tilos mosogatógépben tisztítani!

7.2 A polctartók

1. Ellenőrizze, hogy lehűt-e már a készülék.

2. Húzza el a polctartó elülső részét az oldalfaltól.
3. Húzza el a polctartó hátulját az oldalfaltól, majd vegye ki a polctartót.
4. Helyezze vissza a polctartókat az eredeti helyzetükbe. Ismétlje meg a lépéseket fordított sorrendben.

Ha teleszkópos sütősínek vannak mellékelve, a rögzítőcsapoknak előre kell mutatniuk.

7.3 Víz tisztítás

Ez a tisztítási eljárás pára segítségével könnyíti meg a zsír- és ételmaradékok eltávolítását a készülékből.

1. Töltsön vizet a sütőtér bemélyedésébe: 300 ml.
 2. Állítsa be a funkciót .
 3. Állítsa be a hőmérsékletet 90 °C-ra.
- Időtartam:** 30 perc.
4. Kapcsolja ki a készüléket.

- Várja meg, hogy a készülék lehűljön. Puha ruhával törölje szárazra a sütő belsejét.

7.4 Az ajtó eltávolítása és visszaszerelése

A sütőajtó és belső üveglapjai a tisztításhoz kivehetőek. Ne használja a készüléket az üveglapok nélkül.

- Nyissa ki teljesen az ajtót, és fogja meg mindkét zsanért.
- Emelje fel és húzza a reteszeket, amíg bekattannak.

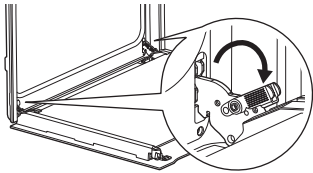

- Csukja vissza a sütőajtót az első nyitási pozícióig (félig). Ezután emelje fel és húzza meg, majd vegye ki az ajtót a helyéről.

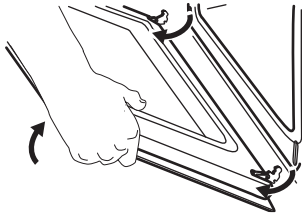

- Helyezze a sütőajtót egy puha ruhával letakart egyenes felületre.
- Tartsa az **A** ajtó szegőléccét az ajtó felső szélénél a két oldalán, és nyomja befelé, hogy leválassza a zárósínt.

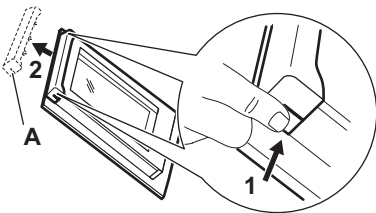

- Húzza előre a díszlécet az eltávolításhoz.
- Egyenként fogja meg az ajtó üveglapjait a felső szélüknél, és felfele húzva vegye ki őket az oldalsó vezetősínből. Ügyeljen arra, hogy az üveglap teljesen kicsússzon a sínből.

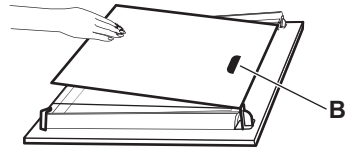

- Tisztítsa meg az üveglapokat mosogatószeres vízzel. Óvatosan törölje szárazra az üveglapokat. Az üveglapokat tilos mosogatógépben tisztítani.
- Tisztítás után helyezze vissza az üveglapokat és a sütőajtót.

Ügyeljen arra, hogy az üveglapokat a megfelelő sorrendben tegye vissza. Ellenőrizze a szimbólumot/nyomatot az üveglap oldalán. A nyomtatózónának **B** (ha van) a sütő belseje felé kell néznie. Ha az ajtó helyesen van beszerelve, a reteszek zárásakor kattanás hallható.

7.5 A lámpa cseréje

Húzza ki a készüléket a hálózathoz, és várjon, amíg lehűl.

Cserélje ki az izzót egy megfelelő, 300 °C-ig hőálló izzóra.

Hátsó lámpa

- Az üvegburát fordítsa el az eltávolításához.
- Tisztítsa meg az üvegburát.
- Cserélje ki az izzót.
- Szerelje fel az üvegburát.

8. HIBAELHÁRÍTÁS

Ha nem talál megoldást egyedül a problémára, forduljon a márkakereskedőhöz vagy a hivatalos márkaszervizhez. A szerviz részletei

az előlő kereten található besorolási táblán található. Az ajtó kinyitásakor látható. Ne távolítsa el az adattáblát.

Ha a kijelzőn olyan hibakód jelenik meg, amely nem szerepel az alábbiakban, kapcsolja le, majd vissza a kismegszakítót a készülék újraindításához. Ha a hibakód ismét megjelenik, forduljon a márkaszervizhez.

A készüléket nem lehet bekapcsolni vagy működtetni. - A készülék nincs csatlakoztatva az elektromos hálózathoz, vagy helytelenül van csatlakoztatva.

A készülék nem melegszik fel.

- Az óra nincs beállítva.
- Funkciózár bekapcsolva.
- Az automatikus kikapcsolás aktiválva van.
- Gyerekzár bekapcsolva.

Az izzó nem működik. - Az izzó kiégett. Cserélje ki az izzót.

i Az áramkimaradás mindig megszakítja a tisztítást. Ismétlje meg a tisztítást, ha azt az áramkimaradás félbeszakította.

F102 - az ajtó nincs teljesen bezárva, vagy az ajtózár meghibásodott. Csukja be az ajtót. Kapcsolja ki és be a készüléket.

F111 – A Hűshőmérő szenzor nincs megfelelően az aljzatba illesztve. Teljesen dugja be a Hűshőmérő szenzor-t az aljzatba.

F240, F439 – A kijelző érzékelőmezői nem működnek megfelelően. Tisztítsa meg a kijelző felületét. Ügyeljen arra, hogy ne maradjon szennyeződés az érzékelőmezőkön.

F908 – A készülék rendszere nem tud csatlakozni a kezelőpanelhez. Kapcsolja ki és be a készüléket.

9. ENERGIAHATÉKONYSÁG

9.1 Termékinformációs lap és termékinformációk a 65/2014/EU és a 66/2014/EU sz. szerint

Gyártó neve	Electrolux	
Modellazonosító	KOEBH09H 949497314 LOE8H39V 949287400 LOE8H39Z 949287401	
Energiatakarékosági szám	81.2	
Energiatakarékosági osztály	A+	
Villamosenergia-fogyasztás normál terhelés, alsó + felső sütés mellett	0.93 kWh/ciklus	
Energiafogyasztás normál terhelésnél, légkeveréses üzemmód mellett	0.69 kWh/ciklus	
Sütőterek száma	1	
Hőforrás	Elektromosság	
Hangerő	72 l	
A sütő fajtája	Beépíthető sütő	
Tömeg	KOEBH09H	30.8 kg
	LOE8H39V	30.4 kg
	LOE8H39Z	30.4 kg

A készülék vizsgálata az alábbi szabványok szerint történt: EN IEC 60350-1.

9.2 Információkövetelmények az (EU) 2023/826 rendelet szerint

Energiafogyasztás készenléti üzemmódban	0.8 W
A készülék automatikus alacsony energiafogyasztású üzemmódjának eléréséhez szükséges maximális idő	20 perc

A készülék vizsgálata az alábbi szabványok szerint történt: EN 50564.

9.3 Energiatakarékosságra vonatkozó javaslatok

- Főzés közben tartsa zárva az ajtót, és kerülje a gyakori kinyitást.
- Tartsa tisztán az ajtótomítést, és ügyeljen rá, hogy megfelelően legyen a helyére rögzítve.
- Használjon fém vagy sötét, nem tükröző edényeket.
- Hagyja ki az előmelegítést, hacsak nem szükséges.
- Minimalizálja a szüneteket több étel egymás utáni sütése között.
- Amikor csak lehetséges, használja a légkeveréses főzési funkciókat az energiatakarékosság érdekében (csak bizonyos modelleknél).
- Használjon maradék hőt, hogy melegen tartsa az ételt. Csökkentse a készülék hőmérsékletét legalább 3-10 perc értékére a főzés vége előtt.

- A főzés során kapcsolja ki a lámpát, hacsak nincs rá szükség.
- Konvekciós levegő (nedves) (csak kiválasztott modellek) - ez a funkció megfelel a szabványok szerinti energiahatékonysági besorolásnak és az ökológiai kialakításra vonatkozó követelményeknek (EU 65/2014 és EU 66/2014 szerint). Tesztek a következők szerint: IEC/EN 60350-1. A sütőajtót sütés közben be kell csukni, hogy a funkció ne legyen megszakítva, és hogy a sütő a lehető legnagyobb energiahatékonysággal működjön. Amikor ez a funkció aktív, a lámpa automatikusan kikapcsol. Egyes modelleknél ez 30 mp időt vesz igénybe.
- Biztonsági okokból, ha a főzőfunkció aktív, és nem módosítanak a beállításokon, a készülék bizonyos idő elteltével automatikusan kikapcsol. Ha hosszabb ideig akarsz működni egy főzési funkciót, állítsd be a főzési időt. Az automatikus kikapcsolás nem érvényes, ha a lámpa be van kapcsolva vagy az alábbi funkcióval:
 - 12.5 ó: 30-115 °C
 - 8.5 ó: 120-195 °C
 - 5.5 ó: 200-245 °C
 - 3 ó: 250-maximum °C

10. KÖRNYEZETVÉDELMI TUDNIVALÓK

Hasznosítsa újra a szimbólummal ellátott anyagokat . A csomagolást az újrahaszno-
sítás érdekében tegye a megfelelő konténe-
rekbe. Segítsen a környezet és az emberi
egészség védelmében az elektromos és
elektronikus készülékek hulladékának újra-

hasznosításával. Ne dobja ki a szimbólummal
ellátott készülékeket  a háztartási hulladék-
kal. Juttassa el a terméket a helyi újrahazno-
sító létesítménybe, vagy vegye fel a kapcso-
latot a helyi önkormányzati szervvel.

1. INFORMAȚII PRIVIND SIGURANȚA.....	30	6. SFATURI UTILE.....	38
2. INSTRUCȚIUNI DE SIGURANȚĂ.....	32	7. ÎNGRIJIREA ȘI CURĂȚAREA.....	39
3. DESCRIEREA PRODUSULUI.....	34	8. DEPANARE.....	40
4. ÎNAINTE DE PRIMA UTILIZARE.....	34	9. CLASA DE EFICIENȚĂ ENERGETICĂ.....	41
5. UTILIZARE ZILNICĂ.....	35	10. INFORMAȚII PRIVIND MEDIUL.....	42

1. ⚠️ INFORMAȚII PRIVIND SIGURANȚA

Înainte de instalarea și de utilizarea aparatului, citiți cu atenție instrucțiunile furnizate. Producătorul nu este responsabil pentru eventuale vătămări sau pagube rezultate din instalarea sau utilizarea incorectă. Păstrați permanent instrucțiunile într-un loc sigur și accesibil pentru consultare ulterioară.

1.1 Siguranța copiilor și a persoanelor vulnerabile

- Acest aparat poate fi utilizat de copiii cu vârsta mai mare de 8 ani, de persoanele cu capacități fizice, senzoriale sau mentale reduse sau de persoanele neexperimentate doar sub supraveghere sau după o scurtă instruire care să le ofere informațiile necesare despre utilizarea sigură a aparatului și să le permită să înțeleagă pericolele la care se expun. Copiii cu

vârsta mai mică de 8 ani și persoanele cu dizabilități profunde și complexe nu trebuie lăsate să se apropie de aparat dacă nu sunt supravegheate permanent.

- Copiii trebuie supravegheați pentru a vă asigura că nu se joacă cu aparatul.
- Nu lăsați ambalajele la îndemâna copiilor și eliminați-le în mod corespunzător.
- AVERTISMENT: Aparatul și piesele accesibile ale acestuia devin fierbinți pe durata utilizării. Păstrați copiii și animalele de companie la distanță în timpul utilizării și răcirii.
- Activați dispozitivul de siguranță pentru copii, dacă este disponibil.
- Copiii nu trebuie să curețe sau să întrețină aparatul fără supraveghere.

1.2 Informații generale despre siguranță

- Acest aparat poate fi utilizat numai pentru gătit.
- Acest aparat este proiectat pentru utilizarea în locuințe individuale la interior
- Acest aparat electrocasnic poate fi utilizat în birouri, camere de oaspeți, camere de oaspeți cu paturi și mic dejun, case de oaspeți în cadrul fermelor și alte spații de cazare similare, în care această utilizare nu depășește (media) nivelurile de utilizare domestică.
- Nu folosiți aparatul înainte de a-l instala în structura încastrată.
- Aparatul trebuie deconectat de la sursa de alimentare înainte de a efectua orice operațiune de întreținere.
- În cazul în care cablul de alimentare este deteriorat, acesta trebuie înlocuit de producător, de centrul de service autorizat al acestuia sau de persoane cu o calificare similară pentru a se evita electrocutarea.
- **AVERTISMENT:** Asigurați-vă că aparatul este oprit înainte de a înlocui becul pentru a evita o posibilă electrocutare.
- **AVERTISMENT:** Aparatul și piesele accesibile ale acestuia devin fierbinți pe durata utilizării. Se recomandă ca elementele de încălzire sau suprafața aparatului să nu fie atinse.
- Utilizați întotdeauna mănuși de cuptor pentru a scoate sau a pune în aparat vase sau accesorii.
- Utilizați doar senzorul alimentar (senzorul) recomandat pentru acest aparat.
- Pentru a scoate suporturile pentru raft trebuie să trageți mai întâi de partea din față a suportului, după care să îndepărtați capătul din spate de pereții laterali. Instalați suporturile pentru raft în ordine inversă.
- Nu folosiți un aparat de curățat cu abur pentru a curăța aparatul.
- Nu folosiți substanțe abrazive dure sau raclete ascuțite de metal pentru a curăța sticla ușii deoarece acestea pot zgâria suprafața, ceea ce poate avea drept consecință spargerea sticlei.

2. INSTRUCȚIUNI DE SIGURANȚĂ

2.1 Installation

AVERTISMENT!

Doar o persoană calificată trebuie să instaleze acest aparat.

- Îndepărtați toate ambalajele.
- Dacă aparatul este deteriorat, nu îl instalați sau utilizați.
- Urmați instrucțiunile de instalare disponibile pe site-ul nostru web.
- Aveți grijă când mutați aparatul, deoarece este greu. Folosiți întotdeauna încălțăminte și mănuși de protecție.
- Nu trageți aparatul de mâner.
- Instalați aparatul într-un loc sigur și adecvat care satisface cerințele privind instalarea.
- Respectați distanțele minime față de alte aparate și corpuri de mobilier.
- Înainte de a monta aparatul, asigurați-vă că este la nivel și că ușa se deschide fără nicio restricție.
- Aparatul este prevăzut cu un sistem de răcire electrică. Pentru a funcționa, acesta necesită curent electric.

2.2 Conexiunea la rețeaua electrică

AVERTISMENT!

Pericol de incendiu și electrocutare.

- Toate conexiunile electrice trebuie realizate de către un electrician calificat.
- Asigurați-vă că parametrii de pe plăcuța cu date tehnice sunt compatibili cu valorile nominale ale sursei de alimentare.
- Aparatul trebuie legat la pământ. Utilizați întotdeauna o priză cu protecție la electrocutare corect instalată.
- Nu utilizați adaptoare multiple și cabluri prelungitoare.
- Evită să deteriorezi priza și cablul. Dacă este nevoie de înlocuire, aceasta trebuie realizată de Centrul nostru de Servicii Autorizate.
- Nu lăsați cablurile de alimentare electrică să atingă sau să se afle în apropierea ușii aparatului sau a nișei de sub aparat, în special atunci când acesta funcționează sau ușa este fierbinte.
- Protecția împotriva șocurilor pentru piesele vii și izolate trebuie fixată bine și nu trebuie detașată fără unelte.

- Introduceți fișa în priză numai după încheierea instalării. Asigurați-vă că aveți acces la priza de rețea după instalare.
- Dacă priza este slăbită, nu conectați ștecherul.
- Nu deconectați aparatul trăgând de cablul de alimentare. Scoateți întotdeauna ștecherul din priză.
- Folosiți doar dispozitive de izolare adecvate: întrerupătoare pentru protecția liniei, siguranțe (siguranțe cu șurub scoase din suport), mecanisme de declanșare pentru scurgeri de curent și contactoare.
- Instalația electrică trebuie să aibă un dispozitiv de izolare care să deconecteze aparatul de la rețeaua electrică la toți polii, cu o lățime a deschiderii de contact de cel puțin 3 mm.
- Acest aparat este livrat cu un ștecăr și un cablu de alimentare electrică.

Tipurile de cabluri adecvate pentru instalare sau înlocuire pentru Europa:

H07 RN-F, H05 RN-F, H05 RRF, H05 VV-F, H05 V2V2-F (T90), H05 BB-F

Pentru secțiunea cablului consultați puterea totală consumată de pe plăcuța cu date tehnice. De asemenea, puteți consulta tabelul:

Putere totală (W)	Secțiunea cablului (mm ²)
maxim 1,380	3x0.75
maxim 2,300	3x1
maxim 3,680	3x1.5

Cablul de împământare (cablul verde/galben) trebuie să fie cu 2 cm mai lung decât cablurile neutre din faza maro și albastre

2.3 Utilizarea

AVERTISMENT!

Pericol de rănire, arsuri și electrocutare sau explozie.

- Nu modificați specificațiile acestui aparat.
- Asigurați-vă că deschiderile de ventilație nu sunt blocate.
- Nu lăsați aparatul nesupravegheat în timpul funcționării.
- Dezactivați aparatul după fiecare întrebuințare.

- Aveți grijă când deschideți ușa aparatului în timpul funcționării, deoarece pot fi eliberate aer cald și amestecuri inflamabile din ingredientele pe bază de alcool.
- Nu acționați aparatul având mâinile umede sau când acesta este în contact cu apa.
- Nu aplicați presiune asupra ușii deschise.
- Nu utilizați aparatul ca suprafață de lucru sau ca loc de depozitare.
- Păstrați scântele și flăcările deschise departe de aparat când ușa este deschisă.
- Utilizați numai sticlă și borcane aprobate pentru conservare.
- Nu așezați produse inflamabile lângă aparat.

AVERTISMENT!

Pericol de deteriorare a aparatului.

- Pentru a preveni deteriorarea sau decolorarea emailului:
 - nu așezați vase pentru cuptor sau obiecte direct pe fundul cavității.
 - nu așezați folie de aluminiu direct pe fundul cavității.
 - nu puneți apă direct în aparatul fierbinte.
 - nu lăsați preparate și alimente umede în aparat după gătit.
 - aveți grijă când scoateți sau instalați accesoriile.
- Decolorarea smalțului sau a oțelului inoxidabil nu afectează performanța aparatului.
- Utilizați o tigaie adâncă pentru prăjituri umede, deoarece sucurile de fructe pot provoca pete permanente.
- Gătiți întotdeauna cu ușa închisă a aparatului.
- Dacă aparatul este instalat în spatele unui panou de mobilier, nu închideți panoul în timpul utilizării sau până când aparatul s-a răcit complet pentru a preveni deteriorarea cauzată de căldură și umiditate.
- În ceea ce privește becul (becurile) din acest produs și becurile ca piese de schimb vândute separat: Aceste becuri sunt destinate să reziste la condițiile fizice extreme din aparatele electrocasnice, cum ar fi temperatura, vibrațiile, umiditatea sau au scopul de a oferi informații despre starea de funcționare a aparatului. Acestea nu sunt destinate utilizării în alte aplicații și nu sunt adecvate pentru iluminarea camerelor din locuință.

- Acest produs conține o sursă de lumină cu clasa de eficiență energetică G.
- Utilizați numai lămpi cu aceleași specificații.
- Pentru a repara aparatul contactați Centrul de service autorizat. Utilizați doar piese de schimb originale.

2.4 Îngrijire și curățare

AVERTISMENT!

Pericol de vătămare personală, incendii sau deteriorare a aparatului!

- Opriiți și deconectați aparatul de la priză înainte de întreținere.
- Asigurați-vă că aparatul este rece pentru a evita spargerea sticlei. Dacă panourile din sticlă ale ușii sunt deteriorate, contactați centrul de service autorizat pentru înlocuire.
- Procedați cu atenție când scoateți ușa din aparat, este grea.
- Folosiți procedura de curățare cavitate și uscare cavitate pentru aparatul, cavitatea acestuia și accesorii după fiecare utilizare pentru a preveni condensarea aburului, coroziunea și deteriorarea suprafeței.
- Verificați produsul în mod regulat pentru a depista semne de deteriorare care îl pot face impropriu pentru contactul cu alimentele, cum ar fi crăpături, bășici, delaminare, contracție, aderență, coroziune sau alte modificări vizibile ale texturii sau aspectului. Urmați instrucțiunile de curățare și îngrijire pentru a preveni deteriorarea.
- Pentru curățarea aparatului și a accesoriilor, utilizați o cârpă din microfibră, apă caldă și detergenți neutri. Nu utilizați produse abrazive,ampoane, solvenți, obiecte ascuțite sau metalice.
- Respectați instrucțiunile de siguranță de pe ambalaj atunci când utilizați un spray pentru cuptor.

2.5 Eliminare

AVERTISMENT!

Pericol de rănire sau sufocare.

- Contactați autoritatea locală pentru informații privind eliminarea aparatului.
- Deconectați aparatul de la sursa de alimentare, apoi tăiați și aruncați cablul electric.

3. DESCRIEREA PRODUSULUI

3.1 Prezentare generală

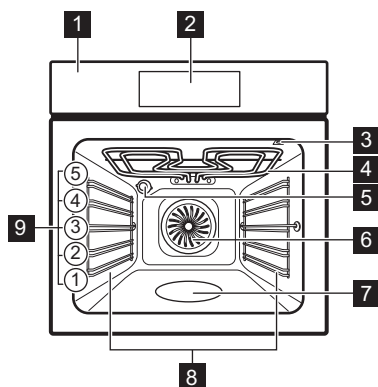

- 1 Panou de comandă
- 2 Afișajul
- 3 Priză pentru senzorul de gătire
- 4 Element de încălzire
- 5 Bec
- 6 Ventilator
- 7 Adâncitură cavitate - Recipient pentru curățarea cu apă
- 8 Suport raft, detașabil
- 9 Poziții raft

3.2 Panou de comandă

- ⓘ **Pornit/Oprit** - Apăsați lung pentru a porni și opri aparatul.

-
- ☰ **Meniu** - afișează opțiunile aparatului și funcțiile de setare.
-
- ★ **Favorite** - afișează setările favorite.
-
- ☀ **Comutator lumină** - pentru a porni și a opri lumina.
-
- ⏪ **Încalzire rapidă** - pentru a porni și opri funcția.

3.3 Afișajul

Ecranul este tactil și afișează diverse mesaje. Când apare o fereastră cu mesaj, apăsați afișajul pentru a continua.

-
- OK Pentru a confirma o selecție / setare.

-
- ⌚ Pentru a seta Cronometru.

-
- START Pentru a porni funcția.

-
- STOP Pentru a opri funcția.

-
- < Pentru a reveni la submeniul anterior din meniu.

-
- ↶ Pentru a anula ultima comandă.

-
- 🔧 Pentru a seta temperatura Senzor de gătire.

-
- 🔘 Pentru a activa și dezactiva opțiunile.

-
- 🔒 Aparatul este blocat.

-
- ⊗ Pentru a anula setarea.

4. ÎNAINTE DE PRIMA UTILIZARE

4.1 Preîncălzirea și curățarea inițială

1. Preîncălziți aparatul gol pentru a elimina orice miros. Aerisiți încăperea.
2. Scoateți toate accesoriile și suporturile rafturilor.
3. Setăți fiecare funcție la temperatura maximă și lăsați aparatul să funcționeze pentru duratele specificate: ☐ 1h, ☐ 15min, ☑ 15min. Consultați secțiunea Utilizare zilnică.

4. Opriți aparatul și lăsați-l să se răcească.
5. Curățați cu o lavetă din microfibră, apă caldă și detergent delicat. Înlocuiți accesoriile și suporturile raftului.

4.2 Timpul











1. Porniți aparatul.
2. Apăsați: Timpul.
3. Setarea timpului.
4. Apăsați OK .

5. UTILIZARE ZILNICĂ









5.1 Funcții culinare

STANDARD

Lista de funcții poate varia în funcție de versiunea software.

	Grill: Pâine prăjită, grătar
	Gătire intensiva: Frigerea cărnii, rumenire
	Aer cald cu ventilatie: Coacere uniformă, frăgezime, uscare
	Preparate congelate: Cartofi prăjiți, cartofi wedges, rulouri de primăvară
	Incalzire sus si jos / Curățarea cu apă: Coacere tradițională / Curățare
	Funcție Pizza: Coacere pizza
	AirFry: Prăjirea mâncării folosind mai puțin ulei și fără hârtie de copt.
	Incalzire jos: Coacere prăjituri
	Coacere paine: Pentru a coace pâine.
	Dospire aluaturi: Creșterea aluatului cu drojdie

SPECIALE

	Conservare: Conservarea legumelor și fructelor
	Dehidratare: Uscarea fructelor feliate, ciupercilor
	Incalzire farfurii: Preîncălzirea preparatelor
	Decongelare: Decongelare
	Au Gratin: Gratinare, rumenire
	Gătire la temp. scăzută: Prepararea fripturii fragede
	Mentine cald: Menținerea la cald a alimentelor
	Aer cald umed: Coacere

5.2 Setarea funcțiilor de gătit

1. Porniți aparatul.

2. Apăsăți  de pe afișaj pentru a selecta funcția de gătire și apăsați OK
3. Apăsăți valoarea temperaturii de pe afișaj pentru a modifica setarea și apăsați OK
4. Apăsăți START .
5. Pentru a opri funcția de gătire, apăsați STOP

Becul se poate opri automat la temperaturi sub 80 °C în timpul anumitor funcții de gătire.

5.3 Cronometru

1. Apăsăți .
2. Setarea timpului.
3. Apăsăți ●●● dacă doriți să selectați Acțiune de finalizare.
4. Apăsăți OK. Repetați acțiunea până când afișajul prezintă ecranul principal.

Acțiune de finalizare

 **Sonor alarma** - pentru a seta o numărătoare inversă. La încheierea duratei este emis semnalul sonor.

 **Sonor alarma si terminare gatire** - pentru a seta o numărătoare inversă. Când se termină timer-ul, sună semnalul și gătitul se oprește.

 **Doar mesaj de informare** - când timpul s-a scurs apare un mesaj pe afișaj.

 **Pornire întârziată** - pentru a amâna pornirea și/sau terminarea gătirii.

 **Cronometru numărătoare directă** - pentru a indica durata de funcționare a aparatului. Maximul este 23 h59min.

Este posibil ca unele funcții ale ceasului să nu fie disponibile cu anumite funcții de gătit. Pentru a prelungi durata de gătire, apăsați +1min.

5.4 Meniu

Apăsăți  pentru a intra în meniu.

Gătire asistată	Listează programele automate.
Favorite	Listează setările favorite.

Optiuni		Pentru a seta configurația aparatului.
Setari	Configurare	Pentru a seta configurația aparatului.
	Service	Afișează versiunea software și configurația.

Submeniu pentru: Optiuni

Iluminare cuptor	Aprinde și stinge lumina.
Blocare acces copii	Previne activarea accidentală a aparatului.
Incalzire rapida	Reduce durata de încălzire. Acest lucru este valabil doar pentru anumite funcții de gătire.
Stil ceas digital	Schimbă formatul timpului afișat.

Submeniu pentru: Setari

Configurare



Limba	Setează limba aparatului.
Luminozitate display	Setează luminozitatea afișajului.
Tonul de la taste	Pornește și oprește tonurile câmpurilor tactile. Nu este posibilă oprirea tonurilor pentru  .
Volum la apasare taste	Setează volumul tonurilor tastelor și semnalelor acustice.
Timpul	Setează ora și data curentă.

Service

Modul Demo	Codul de activare / dezactivare: 2468
Versiunea software	Informații despre versiunea software.
Resetați toate opțiunile	Restabilește setările din fabrică.

5.5 Gatire asistata

Gătirea asistată sugerează setări pentru diferite preparate, cum ar fi temperatura, funcția de gătire și timpul. Puteți modifica setările în timpul gătirii, dacă este necesar.

1. Porniți aparatul.
2. Apăsați  și selectați  Gatire asistata .



3. Alegeți un tip de mâncare și un fel de mâncare și urmați pașii de pe ecran. Pentru unele dintre felurile de mâncare puteți găti și cu Sensor de gatire Pentru unele dintre preparate puteți găti și cu Stab. auto a greutateii .

4. Introduceți alimentele în cuptor și apăsați START .

Când funcția se termină, verificați dacă mâncarea este gata. Prolungați durata de gătire dacă este nevoie.

5.6 Favorite ☆

Puteți salva până la 3 dintre setările preferate, cum ar fi funcția de gătire și durata de gătire.



1. Porniți aparatul.
2. Selectați setarea preferată.
3. Apăsați .
4. Selectează Favorite / Salvare setări curente.
5. Apăsați + pentru a adăuga setarea la lista de: Favorite.
6. Apăsați .

 - apăsați pentru a regla setările.

 - apăsați pentru a anula setarea.

5.7 Funcția blocare

Această funcție previne o schimbare accidentală a funcției aparatului.

1. Porniți aparatul.
2. Setări o funcție de gătit.
3. ,  - apăsați simultan și țineți apăsat pentru a activa și dezactiva funcția.

5.8 Blocare acces copii

Această funcție previne activarea accidentală a aparatului.

1. Porniți aparatul.
2. Apăsați .
3. Selectați Optiuni / Blocare acces copii.
4. Apăsați literele din cod în ordine alfabetică.
5. Opriți aparatul.

Acces la: Cronometru și lampa este disponibilă. Pentru a putea utiliza aparatul, apăsați literele din cod în ordine alfabetică. Pentru a dezactiva această funcție, repetați pașii de mai sus.

5.9 Accesorii



Accesorii disponibile în funcție de model. Scațați codul QR pentru a vedea cum să utilizați accesoriile furnizate împreună cu aparatul. Puteți comanda accesoriile opționale separat. Pentru mai multe informații, contactați furnizorul dvs. local.

Introduceți accesoriul (grătar metalic/tava) între barele de ghidare ale suportului raftului. Asigurați-vă că raftul atinge partea din spate a interiorului cuptorului și că picioarele sunt îndreptate în jos. O mică adâncitură în partea de sus crește siguranța și oferă protecție împotriva înclinării. Marginea din jurul raftului previne alunecarea vaselor de gătit de pe raft.

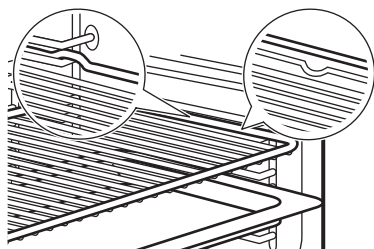

Dacă tava dvs. are o pantă, poziționați-o spre partea din spate a interiorului cuptorului.

Dacă pe accesoriu există o inscripție, asigurați-vă că aceasta este orientată spre dvs.

Dacă utilizați o tavă cu orificii, așezați tava / tigaia dedesubt, pentru a colecta lichidele care picură.

5.10 Senzor de gătire

Acesta măsoară temperatura din interiorul alimentului.

Există două temperaturi care trebuie setate:

- $^{\circ}\text{C}$ - temperatura cuptorului. Ar trebui să fie cu cel puțin 25°C mai mare decât temperatura sensorului alimentară.
-  - temperatura sensorului de gătit.

1. Setați o funcție de gătit și temperatura cuptorului.

2. Introduceți vârful sensorului pentru alimente în mijlocul bucății de carne sau de pește, în cea mai groasă parte, dacă este posibil. Pentru caserole, așezați vârful sensorului alimentară exact în centru, stabilizat într-un ingredient solid. Asigurați-vă că vârful nu atinge fundul vasului de copt.

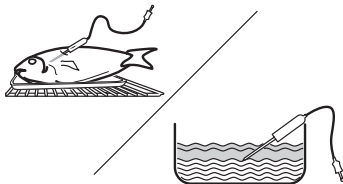

3. Introduceți senzorul de gătit în priză aflată în interiorul cuptorului. Consultați secțiunea Descrierea produsului. Afișajul indică temperatura curentă a sensorului de gătit.
4.  - apăsați pentru a seta temperatura zonei de mijloc a sensorului.
5. ● ● ● - apăsați pentru a seta opțiunea preferată:
- Sonor alarma - când mâncarea ajunge la temperatura zonei de mijloc, este emis un semnal.
 - Sonor alarma și terminare gătit - când preparatul atinge temperatura zonei de mijloc, se emite un semnal sonor și gătitul se oprește.
6. Selectați opțiunea și apăsați în mod repetat **OK** pentru a accesa ecranul principal.
7. Apăsați **START**.
8. Când alimentul atinge temperatura setată, este emis semnalul sonor. Pentru a opri semnalul, apăsați orice simbol. Consultați Setări.
9. Verificați dacă mâncarea este gata. Prolungați durata de gătit dacă este nevoie.
10. Opriți aparatul.
11. Scoateți conectorul sensorului de gătit din priză și preparatul din aparat.





6. SFATURI UTILE

6.1 Recomandări pentru gătit

Temperatura și duratele de gătit din tabele sunt doar orientative. Acestea depind de rețetele și de calitatea și cantitatea ingredientelor utilizate. Dacă nu puteți găsi setările pentru o rețetă specială, căutați alta similară.





Numărați pozițiile rafturilor începând din partea de jos a podelei cuptorului.





Simboluri utilizate în tabele:

	Tipul de preparat
	Funcția de gătit
°C	Temperatură
	Poziție raft
	Durată gătit (min)
	Informații suplimentare

6.2 Aer cald umed

Pentru cele mai bune rezultate, respectați sugestiile din tabelul de mai jos.











	°C			
Rulouri dulci, 16 bucăți	180	2	20 - 30	1)
Rulouri, 9 bucăți	180	2	30 - 40	1)
Pizza congelată, 0,35 kg	220	2	10 - 15	2)
Ruladă	170	2	25 - 35	1)
Negresă	175	3	25 - 30	1)
Soufflê, 6 bucăți	200	3	25 - 30	3)
Blat de pandișpan	180	2	15 - 25	4)
Sandviș Victoria	170	2	40 - 50	5)
Pește fiert, 0,3 kg	180	3	20 - 25	1)
Pește întreg, 0,2 kg	180	3	25 - 35	1)
File de pește, 0,3 kg	180	3	25 - 30	6)
Carne fiartă, 0,25 kg	200	3	35 - 45	1)
Șașlăc, 0,5 kg	200	3	25 - 30	1)









	°C			
Prăjituri, 16 bucăți	180	2	20 - 30	1)
Pricomigdale, 24 de bucăți	180	2	25 - 35	1)
Brioșe, 12 bucăți	170	2	30 - 40	1)
Pateuri sărate, 20 de bucăți	180	2	25 - 30	1)
Fursecuri, 20 de bucăți	150	2	25 - 35	1)
Mini tarte, 8 bucăți	170	2	20 - 30	1)
Legume, fierte, 0,4 kg	180	3	35 - 45	1)
Omletă vegetariană	200	3	25 - 30	6)
Legume mediteraneene, 0,7 kg	180	4	25 - 30	1)





- 1) Folosiți o tavă de gătit sau o tavă de colectare.
- 2) Folosiți raftul de sârmă.
- 3) Folosiți vase ceramice ramekin pe raft de sârmă.
- 4) Folosiți o formă pentru aluat fraged pe raft de sârmă.
- 5) Folosiți vas de copt pe raft de sârmă.
- 6) Folosiți tavă de pizza pe raft de sârmă.

6.3 Informații pentru institutele de testare

Teste conforme cu IEC 60350-1.

		°C		
Prăjituri mici, 20 bucăți pe tavă				
	3	170	20 - 35	1)
	3	150 - 160	20 - 35	1)
	2 și 4	150 - 160	20 - 35	1)
Plăcintă cu mere, 2 forme Ø20 cm				
	2	180	70 - 90	2)
	2	160	70 - 90	2)
Pandișpan fără grăsimi, formă pentru tort Ø26 cm				
	2	170	40 - 50	2) 3)

		°C		
	2	160	40 - 50	2) 3)
	2 și 4	160	40 - 60	2) 3)
Fursecuri				
	3	140 - 150	20 - 40	1)
	2 și 4	140 - 150	25 - 45	1)

		°C		
	3	140 - 150	25 - 45	1)

Pâine prăjită

	4	maxim	1 - 5	2) 3)
-----------------------------------------------------------------------------------	---	-------	-------	-------

1) Utilizare Tavă de gătit.

2) Utilizare Raft sârmă.

3) Preîncălziți aparatul timp de 10 minute.

7. ÎNGRIJIREA ȘI CURĂȚAREA

7.1 Observații privind curățarea

- Folosiți o soluție de curățare pentru suprafețe metalice.
- Folosiți un detergent special pentru cuptoare pentru pete încăpățănate.
- Curățați și verificați garnitura ușii din jurul cadrului cavității.
- Utilizați degresantul lichid recomandat de producător pentru a elimina reziduurile de calcar.
- Umiditatea se poate condensa în interiorul aparatului sau pe panourile de sticlă ale ușii. Pentru a reduce condensul, lăsați aparatul să funcționeze timp de 10 minute înainte de gătit. Nu depozitați alimente în aparat pentru mai mult de 20 de minute.
- Nu curățați accesoriile în mașina de spălat vase.

7.2 Scoaterea suporturilor raftului

- Verificați dacă aparatul s-a răcit.
- Trageți partea din față a suportului pentru rafturi și îndepărtați-o de peretele lateral.
- Trageți partea din spate a suportului pentru raft și îndepărtați-o de peretele lateral și îndepărtați.
- Puneți suporturile raftului înapoi în poziția inițială. Repetați pașii în ordine inversă.

Dacă sunt furnizate ghidaje telescopice, știfturile sale de fixare trebuie să fie îndreptate spre față.

7.3 Curățarea cu apă

Această procedură de curățare folosește umiditatea pentru a elimina grăsimile și resturile de mâncare rămase în aparat.

- Turnați apă în adâncitura cavității: 300 ml.

- Setați funcția .

- Setați temperatura la 90 °C.

Durată: 30 min.

- Oprțiți aparatul.

- Așteptați până când aparatul s-a răcit. Ștergeți interiorul cuptorului cu o lavetă moale.

7.4 Scoaterea și montarea ușii

Puteți să scoateți ușa cuptorului și panourile de sticlă de la interior pentru a le curăța. Nu utilizați aparatul fără panourile de sticlă.

- Deschideți ușa complet și țineți ambele balamale.
- Ridicați și trageți încuietorile până când se aude un clic.

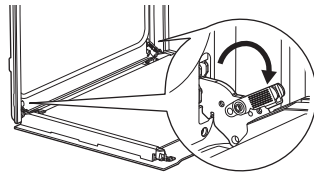

- Închideți ușa cuptorului până la jumătate în prima poziție de deschidere. După aceea, ridicați și trageți pentru a scoate ușa din locaș.

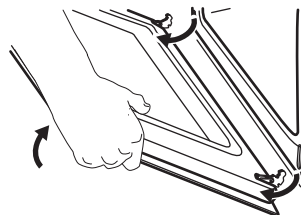

- Puneți ușa pe o lavetă moale pe o suprafață stabilă.
- Țineți garnitura ușii **A** pe partea superioară a ușii de ambele părți și apăsați-o către interior pentru a elibera clema.

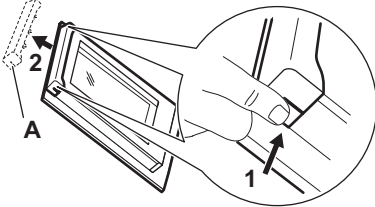

- Trageți garnitura ușii spre față pentru a o scoate.
- Țineți panourile de sticlă ale ușii de marginea superioară unul câte unul și trageți-le în sus din ghidaj. Asigurați-vă că sticla iese complet din suporturi.

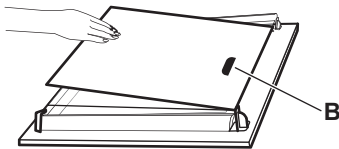

- Curățați panourile de sticlă cu apă caldă și săpun. Uscați cu atenție panourile de sticlă. Nu curățați panourile de sticlă în mașina de spălat vase.
- După curățare, instalați panourile de sticlă și ușa cuptorului.

Verificați dacă ați pus la loc panourile de sticlă în ordinea corectă. Verificați simbolul / imprimarea de pe partea laterală a panoului de sticlă. Zona de imprimare **B** (dacă există) trebuie orientată spre interiorul cuptorului. Dacă ușa este instalată corect, veți auzi un clic la închiderea clemelor.

7.5 Înlocuirea becului

Deconectați aparatul de la rețeaua electrică și așteptați până se răcește.

Înlocuiți becul cu un bec adecvat rezistent la o temperatură de 300 °C.

Becul din spate

- Rotiți capacul de sticlă și scoateți-l.
- Curățați capacul de sticlă.
- Înlocuiți becul.
- Montați capacul de sticlă.

8. DEPANARE

Dacă nu puteți găsi singur o soluție la problemă, adresați-vă comerciantului sau unui Centru de service autorizat. Detaliile de service sunt pe plăcuța de identificare, situată pe cadru frontal. Este vizibilă atunci când deschideți ușa. Nu scoateți plăcuța de identificare.

Dacă afișajul prezintă un cod de eroare care nu se regăsește în acest tabel, opriți și porniți siguranța pentru a reporni aparatul. În cazul în care codul de eroare apare din nou, contactați un Centru de service autorizat.

Nu poți activa sau opera aparatul.- Aparatul nu este conectat la o sursă electrică sau este conectat incorect.

Aparatul nu se încălzește.

- Ceasul nu este setat.
- Blocare este activat.
- Oprirea automată este activă.
- Blocare acces copii este activat.

Lampa nu funcționează. - Lampa este arsă. Înlocuiți becul.

i Pana de curent întrerupe întotdeauna curățarea. Repetați curățarea dacă a fost întreruptă de o pană de curent.

F102 - ușa nu este închisă complet sau încuietoria ușii este ruptă. Închideți ușa. Oprește și pornește aparatul.

F111 - Senzor de gătire nu este introdus corect în priză. Introdu Senzor de gătire corect în priză.

F240, F439 - câmpurile tactile de pe afișaj nu funcționează corect. Curăță suprafața afișajului. Asigură-te că nu există mizerie pe câmpurile tactile.

F908 - sistemul aparatului nu se poate conecta la panoul de comandă. Oprește și pornește aparatul.

9. CLASA DE EFICIENȚĂ ENERGETICĂ

9.1 Fișa cu informații despre produs și informațiile despre produs conform Regulamentului (UE) nr. 65/2014 și Regulamentului (UE) nr. 66/2014

Denumirea furnizorului	Electrolux	
Identificarea modelului	KOEBH09H 949497314 LOE8H39V 949287400 LOE8H39Z 949287401	
Index de eficiență energetică	81.2	
Clasă de eficiență energetică	A+	
Consum de energie cu o încărcătură standard, modul convențional	0.93 kWh/ciclu	
Consum de energie cu o încărcare standard, în modul ventilație	0.69 kWh/ciclu	
Număr de cavități	1	
Sursă de căldură	Energie electrică	
Volumul	72 l	
Tip cuptor	Cuptor încorporabil	
Masă	KOEBH09H	30.8 kg
	LOE8H39V	30.4 kg
	LOE8H39Z	30.4 kg

Aparatul a fost testat în conformitate cu: EN IEC 60350-1.

9.2 Cerințe de informare conform (UE) nr. 2023/826

Consumul de putere în standby	0.8 W
Timpul maxim necesar pentru ca echipamentul să atingă automat modul de putere scăzută aplicabil	20 min

Aparatul a fost testat în conformitate cu: EN 50564.

9.3 Sfaturi pentru economisirea energiei

- Țineți ușa închisă în timpul gătitului și evitați să o deschideți des.
- Menține garnitura ușii curată și asigură-te că este bine fixată în poziție.
- Folosiți vase metalice sau de culoare închisă, non-reflectorizante.
- Sari peste preîncălzire dacă nu este nevoie.
- Reduceți la minimum pauzele dintre coacerea mai multor feluri de mâncare.
- Atunci când este posibil, folosește funcțiile de gătit cu ventilator pentru a economisi energie.
- Folosiți căldura reziduală pentru a menține mâncarea caldă. Reduceți temperatura aparatului la minimum 3 - 10 min înainte de sfârșitul gătirii.
- Opriți lampa în timpul gătitului, cu excepția cazului în care este necesar.
- Aer cald umed Această funcție a fost folosită pentru conformarea cu clasa de eficiență energetică și cerințele de ecodesign (în conformitate cu EU 65/2014 și EU 66/2014). Teste realizate conform cu: IEC/EN 60350-1. Ușa cuptorului trebuie închisă pe durata gătirii pentru a nu întrerupe funcția astfel încât cuptorul să funcționeze cu cea mai ridicată eficiență energetică posibilă. Atunci când folosești această funcție, lumina se stinge automat. La unele modele durează 30 sec.
- Oprire automată - din motive de siguranță, dacă funcția de gătire este activă și nu se modifică nicio setare, aparatul se va opri automat după o anumită perioadă de timp. Pentru a opera o funcție de gătit mai mult timp, setați timpul de gătire. Oprirea automată nu se aplică când lampa este aprinsă sau cu funcția: 
- 12.5 h: 30-115 °C
- 8.5 h: 120-195 °C
- 5.5 h: 200-245 °C
- 3 h: 250 - maxim °C

10. INFORMAȚII PRIVIND MEDIUL

Reciclați materialele marcate cu simbolul . Pentru a recicla ambalajele, acestea trebuie puse în containerele corespunzătoare. Ajuțați la protejarea mediului înconjurător și a sănătății umane reciclând deșeurile de aparate

electrice și electronice. Nu aruncați aparatele marcate cu simbolul  împreună cu deșeurile menajere. Returnați produsul la unitatea locală de reciclare sau contactați administrația locală.

